



MANUALE D'USO

MODELLI:

A 650 L

A 800 L

A 1000 L

TRATTORE

LEGGERE ATTENTAMENTE IL PRESENTE MANUALE PRIMA DELLA GUIDA. CONTIENE IMPORTANTI INFORMAZIONI SULLA SICUREZZA.

Il presente Manuale d'uso si riferisce al TRATTORE ANTHER.

Il presente Manuale d'uso deve essere sempre conservato all'interno del TRATTORE (Obbligo di legge)

Una copia digitale/stampabile è disponibile su www.anthereurope.com



Da compilare presso il proprio concessionario

Anno di produzione _____

Tipo di modello _____

Codice (solo per l'uso dei ricambi) _____

Numero VIN _____

Numero di serie del motore _____

Numero di targa _____

Gentile Cliente

Grazie per aver acquistato un trattore ANTHER e benvenuto nella nostra famiglia mondiale di appassionati.

Abbiamo redatto questo manuale per informarvi su come utilizzare e mantenere il trattore nelle migliori condizioni operative.

Se dopo aver letto questo manuale avete ancora qualche domanda, non esitate a contattare il tuo rivenditore, che sarà a vostra disposizione per aiutarvi.

Visitate i nostri siti web, www.anthereurope.com e per le ultime notizie e per informazioni sui prodotti e sulla sicurezza.

Crediamo di aver stabilito uno standard di eccellenza per tutti i trattori e le macchine utilitarie prodotti oggi nel mondo.

Grazie alla nostra esperienza ci siamo dedicati alla progettazione, al design e allo sviluppo del vostro trattore, rendendolo la macchina migliore che abbiamo mai prodotto.

Per un utilizzo sicuro e piacevole del vostro trattore, assicuratevi di seguire le istruzioni e le raccomandazioni contenute in questo manuale d'uso.

Il manuale contiene istruzioni per la manutenzione del trattore e informazioni sulle riparazioni.

I manuali di manutenzione sono disponibili presso i concessionari; solo loro possono eseguire riparazioni importanti e installare accessori.

Il vostro concessionario conosce il vostro trattore meglio di chiunque altro ed è interessato alla vostra totale soddisfazione; è in grado di soddisfare le vostre esigenze di assistenza durante e dopo il periodo di garanzia.

Per il manuale d'uso più aggiornato, visitate:

www.anthereurope.it

Leggere e comprendere il presente Manuale d'uso è estremamente importante per la vostra sicurezza e per quella di tutti gli operatori. Vi preghiamo di dedicare il tempo necessario alla lettura di tutte le pagine; se qualcun altro utilizzerà il trattore, assicuratevi che prenda questo manuale e lo legga e lo comprenda interamente prima di farlo. Questo vi fornirà le migliori conoscenze e competenze su come guidare in sicurezza.

Copyright 2026 ANTHER EUROPE.

Tutte le informazioni contenute in questa pubblicazione si basano sulle ultime informazioni sul prodotto disponibili al momento della pubblicazione.

A causa del costante miglioramento nella progettazione e nella qualità dei componenti del prodotto, potrebbero verificarsi alcune lievi discrepanze tra il vostro mezzo e le informazioni presentate in questa pubblicazione.

Le descrizioni e/o le procedure contenute in questa pubblicazione sono da intendersi esclusivamente a scopo di riferimento. Non si accetta alcuna responsabilità per omissioni o inesattezze. Qualsiasi ristampa o riutilizzo delle illustrazioni e/o delle procedure contenute in questa pubblicazione è da intendersi esclusivamente a scopo di riferimento. Le istruzioni originali sono in lingua italiana.

Le altre lingue sono fornite come traduzione delle istruzioni originali; consultare il sito web di ANTHER EUROPE per ulteriori dettagli e procedure.

INDICE

INDICE	5
CERTIFICATO DI PRE-CONSEGNA.....	8
AVVERTENZE DI FUNZIONAMENTO	12
GUIDARE IL TRATTORE	19
Lista di controllo per l'ispezione pre-utilizzo:	20
Cosa fare prima di avviare il motore (chiave in posizione OFF):	21
Abbigliamento	22
Trasporto di carichi sul TRATTORE	23
Caricamento del portapacchi.....	23
Traino di un carico.....	23
Traino di un rimorchio	24
Capacità massima di traino.....	24
Lavorare con il TRATTORE	24
Avvertenze relative all'ambiente e alla sicurezza	25
Precauzioni di sicurezza.....	25
Precauzioni generali per l'uso e la sicurezza	25
Marcia indietro	26
Guida in discesa	26
Guida laterale.....	26
Guida del TRATTORE su superfici innevate.....	27
Tecniche di guida	27
IMPORTANTE SUL PRODOTTO	30
Posizione del numero di identificazione del motore e del TRATTORE.....	30
Descrizione e identificazione delle caratteristiche	31
CARBURANTE	60
Carburante raccomandato	60
Procedura di rifornimento	60
PNEUMATICI	61
PERIODO DI RODAGGIO	62
PROCEDURE DI BASE	63
Avviamento del motore	63
Cambio della selezione delle marce.....	63
Spegnimento del motore	63
Per surriscaldamento del motore	64

Cura post-utilizzo.....	64
Rimessaggio.....	64
Trasporto	64
PROCEDURE SPECIALI	65
Cosa fare se c'è acqua nel CVT.....	65
Cosa fare se è presente acqua nell'alloggiamento del filtro dell'aria.....	65
Cosa fare in caso di ribaltamento del TRATTORE.....	66
Cosa fare quando il TRATTORE è immerso in acqua.....	67
PROCEDURE DI MANUTENZIONE	68
Filtro dell'aria	68
Rimozione del filtro dell'aria	68
Pulizia e lubrificazione del filtro dell'aria.....	69
Installazione del filtro dell'aria.....	69
Manutenzione del tubo di aspirazione del CVT	69
Posizione del martinetto / rimozione delle ruote.....	70
Punto di lubrificazione.....	70
Dell'olio motore	71
Cambio dell'olio e del filtro dell'olio	72
Del liquido di raffreddamento del motore.....	73
Sostituzione del liquido del cambio.....	74
Sostituzione del fluido del differenziale anteriore	75
Sostituzione del liquido del differenziale posteriore	75
Candela.....	76
Radiator	76
Batteria.....	77
Posizione del fusibile	78
Freni	78
Regolazione delle sospensioni.....	80
Regolazione del precarico delle molle.....	80
Pulizia e ispezione del parascintille del silenziatore.....	82
TABELLA DI MANUTENZIONE	83
PROGRAMMA DI MANUTENZIONE	86
Linee guida per la manutenzione del filtro dell'aria	86
Impieghi gravosi.....	86
Condizioni di freddo estremo.....	86
Per l'uso su fango/acqua.....	87
Manutenzione post-utilizzo in ambienti fangosi o acquatici	87

Sistema di controllo delle emissioni di scarico	87
Programma di manutenzione.....	88
RISOLUZIONE DEI PROBLEMI	93
CODICI DI ERRORE	96
GARANZIA	97
Registrazione	97
Responsabilità del proprietario in materia di garanzia.....	97
SPECIFICHE TECNICHE	99
REGISTRO DI MANUTENZIONE.....	100

CERTIFICATO DI PRE-CONSEGNA

Certificato di pre-consegna

Anno _____ Modello _____

Numero di telaio (VIN) _____

Numero di serie del motore _____

Numero chiave _____ Km / Ore _____

Numero di targa _____

MONTAGGIO / MANUTENZIONE / ISPEZIONE

- BATTERIA SIGILLATA – Applicare grasso dielettrico ai bulloni dei terminali e installare il cavo. Controllare la tensione e ricaricare se inferiore a 12,8 Volt.
- TENSIONE DELLA BATTERIA – Misurare e registrare la tensione della batteria 30 minuti dopo aver scollegato il caricabatterie ____ DCV
- PRESSIONE DEGLI PNEUMATICI – Verificare che la pressione sia conforme alle specifiche
- DADI RUOTA – Serrare secondo le specifiche
- MORSETTI DEL MANUBRIO - Serrare i bulloni secondo le specifiche
- CILINDRO PRINCIPALE – Serrare i bulloni secondo le specifiche
- ALLINEAMENTO CONVERGENZA ANTERIORE – Verificare la corretta regolazione della convergenza
- GIUNTO Sferico – Ispezionare i bulloni e/o la coppiglia
- MONTANTE DELLO STERZO – Ispezionare la coppiglia
- TIRO DI STERZO – Ispezionare i controdadi e la coppiglia
- TRASMISSIONE – Aggiungere olio se necessario
- INGRASSATORI – Controllare e ingrassare tutti gli ingrassatori se necessario
- OLIO MOTORE – Controllare il livello dell'olio, rabboccare se necessario
- LIQUIDO FRENI – Controllare il livello del liquido, rabboccare se necessario nella/e pompa/e freno
- LIQUIDO DI RAFFREDDAMENTO MOTORE – Controllare il liquido di raffreddamento nel serbatoio di recupero. Aggiungere se necessario.
- FRENO DI STAZIONAMENTO – Verificare il corretto funzionamento
- SCATOLA DELL'ARIA DI ASPIRAZIONE – Ispezionare il collegamento dei tubi flessibili e le fascette. Ispezionare lo stato del filtro.
- LUCI – Verificare il funzionamento di tutte le luci
- CARBURANTE – Controllare il livello del carburante e rabboccare se necessario
- CABLAGGIO / TUBI / TUBAZIONI – Controllare che cavi, tubi e tubazioni non presentino piegature, schiacciamenti o segni di abrasione.
- INFORMAZIONI SULL'UNITÀ – Controllare il sistema e completare i bollettini di servizio, i richiami o le modifiche dirette di fabbrica applicabili
- ISPEZIONE ESTETICA – Ispezionare il TRATTORE per verificare l'assenza di danni e la corretta tenuta e finitura.

NOME DELLA CONCESSIONARIA _____ # _____

ASSEMBLATO DA _____

DATA / ____ / ____

FIRMA

TIMBRO

Certificato di pre-consegna

Anno _____ Modello _____

Numero di telaio (VIN) _____

Numero di serie del motore _____

Numero chiave _____ Km / Ore _____

Numero di targa _____

PROVA SU STRADA

- MOTORE – Accelerazione in partenza e fluidità.
- REGIME DI MINIMO – Verificare che il motore giri correttamente al minimo sia a freddo che a caldo.
- ACCELERATORE – Con il motore al minimo e il cambio in folle, muovere il manubrio per tutta la sua corsa e verificare il funzionamento corretto e fluido.
- ECC. - Verificare il corretto funzionamento e il gioco dell'acceleratore.
- INTERRUETTORE DI SPEGNIMENTO AUSILIARIO - Verificare il corretto funzionamento.
- FRENI - Verificare il corretto funzionamento. Serrare i bulloni secondo le specifiche
- TRASMISSIONE – Verificare il funzionamento fluido
- FRIZIONE / TRASMISSIONE – Verificare il corretto funzionamento del cambio e l'innesto della trasmissione; le spie luminose devono corrispondere alle marce.
- AWD ADC – Verificare il corretto funzionamento.
- LIMITATORE DI VELOCITÀ IN RETROMARCIA – Verificare il funzionamento e il controllo dell'overdrive.
- STRUMENTAZIONE – Verificare la correttezza delle letture.
- VERRICELLO (se in dotazione) – Verificare il corretto funzionamento.
- SOSPENSIONI / STERZO – Verificare la regolazione, la stabilità e il funzionamento.
- LIQUIDO DI RAFFREDDAMENTO MOTORE: ispezionare il liquido di raffreddamento nel serbatoio di recupero tra i livelli Min e Max dopo il test di guida, rabboccare se necessario.
- SISTEMA DIAGNOSTICO – Far funzionare il motore fino alla piena temperatura di esercizio.
- PERDITE – Controllare che non vi siano perdite e verificare il corretto collegamento dei raccordi di olio, scarico, carburante, liquido di raffreddamento e liquido dei freni; ispezionare i tubi flessibili per individuare eventuali segni di usura o abrasioni.
- PULIZIA – Lavare e pulire il TRATTORE prima della consegna.

PROVA DI GUIDA EFFETTUATA DA _____

DATA /_____/

FIRMA

TIMBRO

Certificato di pre-consegna

Anno _____ Modello _____

Numero di telaio (VIN) _____

Numero di serie del motore _____

Numero chiave _____ Km / Ore _____

Numero di targa _____

CONSEGNA AL CLIENTE

- MODULO DI REGISTRAZIONE DELLA GARANZIA – Compilato e firmato.
- MANUALE DEL PROPRIETARIO – Sottolineare l'importanza della lettura per la sicurezza del cliente e la manutenzione del TRATTORE / Spiegare le responsabilità relative alla manutenzione periodica.
- POLITICA DI GARANZIA – Spiegazione / Limiti / Requisiti.
- CHIAVI - Registrare il numero delle chiavi.
- COMANDI – Mostrare la posizione e la funzione.
- DURATA DELLA CINGHIA – Discutere la procedura operativa corretta e l'uso corretto delle gamme di marce alta e bassa.
- PROCEDURA DI RODAGGIO – Rivedere quanto indicato nel Manuale d'uso.
- RIMESSAGGIO / RIFORNIMENTO DI CARBURANTE / TRASPORTO – Esaminare come indicato nel manuale d'uso.
- KIT DI ATTREZZATURA – Mostrare la posizione.
- Video sulla sicurezza – Esaminare con il cliente.
- CARATTERISTICHE DI SICUREZZA – Esaminare tutte le caratteristiche di sicurezza relative al funzionamento del TRATTORE per i nuovi operatori.
- PROCEDURA DI GUIDA – Esaminare la procedura di guida dell'operatore descritta nel Manuale d'uso.
- SCHEDA INFORMATIVA SULLA FORMAZIONE SVIA – Esaminare con il cliente.
- CORSO DI FORMAZIONE SULLA SICUREZZA SVIA – Ho istruito il proprietario sul corso di formazione online autorizzato SVIA sulla sicurezza.
- CERTIFICAZIONE PRE-CONSEGNA – Certifico che l'ispezione e la manutenzione pre-consegna sono state eseguite su questo TRATTORE in conformità con le istruzioni fornite da ANOTHER EUROPE.

NOME DELLA CONCESSIONARIA _____ # _____

CONSEGNATO DA _____

DATA / _____ /

FIRMA

TIMBRO

Certificato di pre-consegna

Anno _____ Modello _____

Numero di telaio (VIN) _____

Numero di serie del motore _____

Numero chiave _____ Km / Ore _____

Numero di targa _____

ACCETTAZIONE DEL CLIENTE

- Ho preso visione della/e politica/e di garanzia ANOTHER EUROPE
- Ho ispezionato il TRATTORE e lo ritengo soddisfacente.
- Comprendo l'importanza di seguire il Manuale d'uso e le istruzioni.
- Comprendo l'importanza di utilizzare tutte le caratteristiche di sicurezza.

Verificare con il cliente.

- Comprendo l'importanza di eseguire tutte le operazioni seguendo le procedure di guida riportate nel Manuale d'uso.

(Nome della concessionaria e della persona che ha informato il cliente)

NOME DEL CLIENTE _____

FIRMA DEL CLIENTE

DATA / ____ /

TIMBRO

AVVERTENZE DI FUNZIONAMENTO

NOTA: Le seguenti illustrazioni sono generiche. Il tuo modello potrebbe essere leggermente diverso.

WARNING

PERICOLO POTENZIALE

L'inesperienza nella guida di un TRATTORE è un fattore di rischio significativo per gli incidenti.

COSA PUÒ ACCADERE

Se l'operatore non sa come utilizzare correttamente il TRATTORE in situazioni e circostanze diverse, il rischio di incidenti aumenta in modo significativo.

COME EVITARE IL PERICOLO

I principianti e gli operatori inesperti devono seguire corsi di formazione. Successivamente, devono mettere in pratica le competenze acquisite durante il corso secondo le tecniche di funzionamento descritte in questo manuale d'uso.

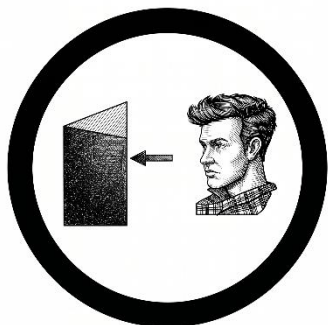

Per ulteriori informazioni sui corsi di formazione, contattare un concessionario autorizzato.

WARNING

PERICOLO POTENZIALE

Mancato rispetto delle raccomandazioni relative all'età per questo TRATTORE.

COSA PUÒ ACCADERE

Il mancato rispetto di questa raccomandazione relativa all'età può causare lesioni gravi o la morte. Anche se la persona rientra nella fascia d'età per cui è raccomandato questo TRATTORE, potrebbe non essere idonea alla guida del TRATTORE.

COME EVITARE IL PERICOLO

Nessuna persona di età inferiore ai 18 anni, sprovvista di patente e di informazioni sull'uso del TRATTORE, è autorizzata a guidare questo TRATTORE.



WARNING

PERICOLO POTENZIALE

Mancato rispetto delle avvertenze relative all'uso del TRATTORE.

COSA PUÒ ACCADERE

Fumo, fiamme libere o scintille all'interno o in prossimità del luogo di rifornimento o della benzina immagazzinata possono causare un incendio.

COME EVITARE IL PERICOLO

Effettuare sempre il rifornimento a motore spento, all'aperto o in un'area ben ventilata. Se la benzina viene a contatto con la pelle o gli indumenti, lavarli immediatamente con acqua e sapone e cambiarsi.



WARNING

PERICOLO POTENZIALE

Utilizzo dei TRATTORI in ambienti chiusi.

COSA PUÒ ACCADERE

È possibile subire un avvelenamento da gas di scarico, che può essere pericoloso per la vostra sicurezza.

COME EVITARE IL PERICOLO

Utilizzare sempre il TRATTORE in aree aperte



WARNING

PERICOLO POTENZIALE

Il trasporto di materiali infiammabili o pericolosi può causare un'esplosione.

COSA PUÒ ACCADERE

Ciò può causare lesioni gravi o la morte.

COME EVITARE IL PERICOLO

Non trasportare mai materiali infiammabili o pericolosi.



⚠ WARNING



PERICOLO POTENZIALE

Utilizzo di questo TRATTORE sotto l'effetto di droghe o alcol.

COSA PUÒ ACCADERE

Potrebbe compromettere gravemente la vostra capacità di giudizio.

Potrebbe rallentare i tuoi tempi di reazione.

Potrebbe compromettere l'equilibrio e la percezione.

Potrebbe causare un incidente o la morte.

COME EVITARE IL PERICOLO

Non utilizzare mai questo TRATTORE sotto l'effetto di droghe o alcol.

⚠ WARNING

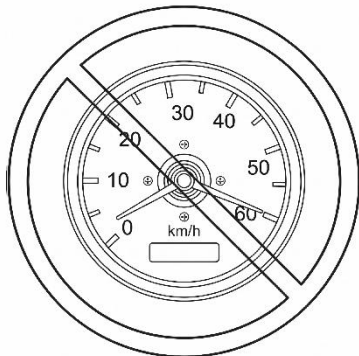

PERICOLO POTENZIALE

Utilizzo del TRATTORE a velocità eccessiva.

COSA PUÒ ACCADERE

Aumenta il rischio di perdere il controllo del TRATTORE, il che può causare un incidente.

COME EVITARE IL PERICOLO

Procedere sempre a una velocità adeguata al terreno, alle condizioni operative e alla propria esperienza.

⚠ WARNING



PERICOLO POTENZIALE

Guidare questo TRATTORE senza indossare un casco omologato/certificato, protezioni per gli occhi e indumenti protettivi.

COSA PUÒ ACCADERE

I seguenti punti riguardano tutti gli operatori del TRATTORE:

- Guidare senza un casco omologato aumenta il rischio di gravi lesioni alla testa o di morte in caso di incidente.

- Guidare senza protezione per gli occhi può causare un incidente e aumenta il rischio di lesioni gravi in caso di incidente.

- Guidare senza indumenti protettivi aumenta il rischio di lesioni gravi in caso di incidente.

COME EVITARE IL PERICOLO

Indossare sempre un casco omologato/certificato che calzi correttamente. È inoltre necessario indossare:

- Protezioni per gli occhi (occhiali o visiera)
- Guanti e stivali
- Camicia a maniche lunghe o giacca
- Pantaloni lunghi.

⚠ WARNING



PERICOLO POTENZIALE

Tentativi di impennate, salti e altre acrobazie.

COSA PUÒ SUCCEDERE

Aumenta il rischio di incidenti, compreso il ribaltamento.

COME EVITARE IL RISCHIO

Non tentare mai acrobazie, come impennate o salti. Non cercare di metterti in mostra.

⚠ WARNING



PERICOLO POTENZIALE

Mancata ispezione del TRATTORE prima dell'uso. Mancata manutenzione adeguata del TRATTORE.

COSA PUÒ ACCADERE

Aumento del rischio di incidenti o danni all'attrezzatura.

COME EVITARE IL PERICOLO

Ispezionare SEMPRE il TRATTORE prima di ogni utilizzo per assicurarsi che sia in condizioni di funzionamento sicure. Attenersi SEMPRE alle procedure e ai programmi di ispezione e manutenzione descritti più avanti nel presente Manuale d'uso.

! WARNING

PERICOLO POTENZIALE

Mancato rispetto delle dovute precauzioni durante l'utilizzo del TRATTORE su terreni non conosciuti.

COSA PUÒ ACCADERE

Si potrebbero urtare rocce nascoste, dossi o buche, senza avere il tempo di reagire.

Ciò potrebbe causare il ribaltamento del TRATTORE o la perdita di controllo.

COME EVITARE IL PERICOLO

Procedere lentamente e prestare la massima attenzione quando si opera su terreni non conosciuti. Durante l'uso del TRATTORE, prestare sempre attenzione alle mutevoli condizioni del terreno.



! WARNING

PERICOLO POTENZIALE

Guida su pendenze eccessivamente ripide.

COSA PUÒ ACCADERE

Su pendenze estremamente ripide, un TRATTORE può ribaltarsi più facilmente rispetto a superfici piane o lievi pendenze.

COME EVITARE IL PERICOLO

Non utilizzare mai un TRATTORE su colline troppo ripide per il TRATTORE o per le proprie capacità. Esercitarsi su colline più piccole prima di affrontare quelle più grandi.



! WARNING

PERICOLO POTENZIALE

Salita impropria delle colline.

COSA PUÒ ACCADERE

Ciò potrebbe causare la perdita di controllo del TRATTORE o il ribaltamento.

COME EVITARE IL PERICOLO

Seguire sempre le procedure corrette per la salita in collina descritte più avanti in questo manuale. Controllare sempre accuratamente il terreno prima di guidare in salita. Non salire mai su colline con superfici eccessivamente scivolose o instabili. Spostare il peso in avanti. Non aprire mai l'acceleratore all'improvviso. Il TRATTORE potrebbe ribaltarsi all'indietro. Non guidare mai verso la cima di una collina ad alta velocità. Dall'altra parte della collina potrebbero esserci ostacoli, un brusco dislivello, un altro TRATTORE o una persona.



WARNING

PERICOLO POTENZIALE

Discesa da una collina non corretta.

COSA PUÒ ACCADERE

Ciò potrebbe causare la perdita di controllo del TRATTORE o il ribaltamento.

COME EVITARE IL PERICOLO

Seguire sempre le procedure corrette per la discesa in pendenza descritte nel presente Manuale d'uso.

NOTA: durante la discesa da una collina è necessaria una tecnica di frenata speciale. Controllare sempre accuratamente il terreno prima di iniziare la discesa. Spostare il peso del corpo all'indietro. Non scendere mai da una collina ad alta velocità. Evitare di scendere con un'angolazione che causerebbe un'inclinazione brusca del TRATTORE su un lato. Quando possibile, scendere da una collina in linea retta.



WARNING

PERICOLO POTENZIALE

Superamento improprio degli ostacoli.

COSA PUÒ ACCADERE

Ciò potrebbe causare la perdita di controllo del TRATTORE o una collisione.

Il TRATTORE potrebbe ribaltarsi.

COME EVITARE IL PERICOLO

Prima di guidare su un nuovo terreno, verificare la presenza di ostacoli. Non tentare mai di superare ostacoli di grandi dimensioni, come massi o alberi caduti. Quando si superano gli ostacoli, seguire sempre le procedure descritte più avanti in questo manuale.



WARNING

PERICOLO POTENZIALE

Guida del TRATTORE in acque profonde o con corrente forte.

COSA PUÒ ACCADERE

Gli pneumatici potrebbero galleggiare, causando la perdita di trazione e di controllo del TRATTORE, con conseguente rischio di incidente.

COME EVITARE IL PERICOLO

Non utilizzare mai questo TRATTORE in acque con corrente forte o in acque più profonde di quanto specificato più avanti nel presente Manuale d'uso. Prima di tentare di attraversare l'acqua, verificarne la profondità e la corrente. Il livello dell'acqua non deve superare il livello degli pneumatici. Ricordare che i freni bagnati potrebbero avere un'efficacia di frenata ridotta. Provare i freni dopo essere usciti dall'acqua. Se necessario, azionarli più volte per consentire alle pastiglie dei freni di asciugarsi.



WARNING

PERICOLO POTENZIALE

Funzionamento errato durante la retromarcia.

COSA PUÒ ACCADERE

Si potrebbe urtare un ostacolo o una persona dietro al TRATTORE, causando gravi lesioni

COME EVITARE IL PERICOLO

Quando si inserisce la retromarcia, assicurarsi che non vi siano ostacoli o persone dietro al TRATTORE. Una volta che è sicuro procedere lentamente.



WARNING

PERICOLO POTENZIALE

Guida su corsi d'acqua ghiacciati.

COSA PUÒ ACCADERE

Frenare sul ghiaccio può causare gravi lesioni o la morte. Le superfici ghiacciate riducono la trazione.

COME EVITARE IL PERICOLO

Non guidare mai un TRATTORE su una superficie ghiacciata finché non si è certi che il ghiaccio sia abbastanza spesso e solido da sostenere il TRATTORE e il suo carico, nonché la forza generata dal TRATTORE in movimento.



GUIDARE IL TRATTORE

Per apprezzare appieno il piacere e l'emozione della guida, è necessaria una vasta esperienza. Tuttavia, alcuni potrebbero essere alle prime armi, quindi è essenziale una comprensione approfondita delle regole di guida prima di iniziare.

Guidare correttamente è fondamentale: ognuno ha la propria personalità e i metodi di guida e di manovra variano.

Prima di guidare, familiarizzate completamente con i comandi e le prestazioni complessive del vostro TRATTORE.

Esercitarsi alla guida in aree appropriate e sicure ed essere pronti a reagire in caso di perdita di controllo.

Le velocità più elevate richiedono maggiore esperienza, conoscenza e l'uso di più dispositivi di protezione.

Le condizioni di guida variano a seconda del luogo e del tempo. Le condizioni meteorologiche possono cambiare drasticamente le condizioni di guida, rendendo difficile il controllo o compromettendo la visibilità.

AVVERTENZA! La guida sulla sabbia è diversa dalla guida sulla neve, nei boschi o nelle paludi. I fattori ambientali variano in ogni luogo, richiedendo una migliore comprensione dell'ambiente locale e delle abilità di guida, insieme al buon senso e alla dovuta attenzione.

Non dare mai per scontato che arriverai sano e salvo ovunque. Cambiamenti improvvisi causati da buche, avvallamenti, argini, superfici morbide o dure o altre condizioni critiche possono far ribaltare il TRATTORE o renderlo instabile. Se il TRATTORE inizia a ribaltarsi, è meglio uscire immediatamente e stare lontani dal TRATTORE ribaltato.

NON guidare dopo aver assunto sostanze stupefacenti. Ciò può causare problemi, lesioni gravi o addirittura la morte.

Le informazioni contenute nel presente manuale d'uso sono solo indicative. Si raccomanda di verificare sempre con le autorità locali le informazioni relative a limiti di età, tipi di patente e aree consentite per il TRATTORE.

AVVERTENZA! Eseguire un'ispezione pre-guida prima di ogni utilizzo per individuare eventuali problemi che potrebbero verificarsi durante il funzionamento. L'ispezione pre-guida può aiutare a monitorare l'usura e il deterioramento dei componenti prima che diventino un problema. Risolvere eventuali problemi individuati per ridurre il rischio di guasti o incidenti.

Prima di utilizzare questo TRATTORE, l'operatore deve sempre eseguire la seguente lista di controllo per l'ispezione pre-marcia.

LISTA DI CONTROLLO PER L'ISPEZIONE PRE-UTILIZZO:

ELEMENTI DA ISPEZIONARE	ISPEZIONE DA EFFETTUARE
Olio motore	Controllare il livello dell'olio motore.
Liquido di raffreddamento	Controllare il livello del liquido di raffreddamento
Liquido freni	Controllare il livello del liquido
Perdite	Verificare la presenza di eventuali perdite sotto il TRATTORE.
Leva dell'acceleratore	Azionare più volte la leva dell'acceleratore per assicurarsi che funzioni liberamente. Una volta rilasciata, deve tornare in posizione di minimo.
Freno di stazionamento	Azionare il freno di stazionamento e verificare che funzioni correttamente.
Pneumatici	Controllare la pressione e lo stato degli pneumatici.
Ruote	Controllare che le ruote non presentino danni o giochi anomali e verificare che i dadi delle ruote siano ben serrati.
Radiatore	Controllare che il radiatore sia pulito.
Cuffie dell'albero di trasmissione	Controllare lo stato delle guaine dell'albero di trasmissione e delle protezioni.
Sedile	Verificare che il sedile del conducente sia in posizione e correttamente bloccato.
Carico	Se si trasporta un carico, rispettare il limite di carico. Assicurarsi che il carico sia fissato correttamente al portapacchi posteriore. Se si sta trainando un rimorchio o altre attrezzature: - Controlla le condizioni del gancio di traino e della sfera di traino. - Rispetta il limite di carico. - Assicurati che il rimorchio sia correttamente agganciato al gancio.
Vano portaoggetti	Controlla che il vano portaoggetti sia chiuso correttamente.
Vani portaoggetti	Verificare che i vani portaoggetti posteriori siano chiusi correttamente.
Telaio e sospensioni	Controllare che non vi siano detriti sotto il TRATTORE, il telaio o le sospensioni e pulirli accuratamente.

COSA FARE PRIMA DI AVVIARE IL MOTORE (CHIAVE IN POSIZIONE OFF):

ELEMENTI DA ISPEZIONARE	ISPEZIONE DA EFFETTUARE
Devioluci	Controllare il funzionamento delle spie di controllo del devioluci.
	Verificare la presenza di messaggi di allarme sul quadro strumenti multifunzione.
Luci	Controllare il funzionamento e la pulizia dei fari anteriori e del fanale posteriore.
	Controllare il funzionamento degli abbaglianti e degli anabbaglianti.
	Controllare il funzionamento della luce dei freni.
Livello del carburante	Controllare il livello del carburante.
Sterzo	Verificare che lo sterzo funzioni liberamente ruotando da un lato all'altro.
Leva del cambio	Verificare il funzionamento della leva del cambio (P, R, N, H e L).
Selettore 2WD/4WD	Verificare il funzionamento del selettore 2WD/4WD.
Freni	Procedere lentamente in avanti per alcuni metri e azionare gradualmente i freni per testarli. I freni devono azionarsi completamente. La leva e il pedale devono tornare nella posizione originale quando vengono rilasciati.
Interruttore di arresto di emergenza del motore	Verificare che l'interruttore di arresto di emergenza del motore funzioni correttamente.
Interruttore di accensione	Verificare che l'interruttore di accensione funzioni correttamente avviando e arrestando il motore.

ABBIGLIAMENTO

Le condizioni meteorologiche effettive dovrebbero aiutarti a decidere come vestirti. Vestiti in base al clima più freddo previsto. Anche l'intimo termico a contatto con la pelle offre un buon isolamento. È importante che l'operatore indossi sempre indumenti e abbigliamento protettivi adeguati, tra cui un casco omologato, protezioni per gli occhi, stivali, guanti, una camicia a maniche lunghe e pantaloni. Questo tipo di abbigliamento ti proteggerà da alcuni dei piccoli pericoli che potresti incontrare lungo il percorso. L'operatore non deve mai indossare indumenti larghi, come sciarpe, che potrebbero impigliarsi nel TRATTORE o nei rami di alberi e arbusti. A seconda delle condizioni, potrebbero essere necessari occhiali antiappannamento o da sole. Le lenti di diversi colori disponibili per occhiali da vista o da sole aiutano a distinguere le variazioni del terreno. Gli occhiali da sole devono essere indossati solo durante il giorno.



Piloti con abbigliamento da guida appropriato

TRASPORTO DI CARICHI SUL TRATTORE

Qualsiasi carico trasportato sul TRATTORE influirà sulla manovrabilità, sulla stabilità e sulla distanza di frenata del TRATTORE. Per questo motivo, non superare i limiti di carico indicati dal produttore del TRATTORE. Fare riferimento ai CARICHI MASSIMI riportati in questo manuale. Assicurarsi sempre che il carico sia fissato, distribuito correttamente e non possa interferire con il corretto controllo. Tenere sempre presente che il "carico" potrebbe scivolare o cadere e causare un incidente. Evitare carichi che potrebbero sporgere lateralmente e impigliarsi o rimanere intrappolati nella vegetazione o in altri ostacoli. Evitare di coprire e ostruire i fari o la luce dei freni con il carico.

Ridurre la velocità in modo sicuro in base alle condizioni del terreno quando si trasportano merci o si traina un rimorchio. Lasciare una maggiore distanza per la frenata. Fissare sempre il carico il più in basso possibile sul portapacchi posteriore per ridurre l'effetto di un baricentro più alto.

Ridurre la velocità in modo sicuro in base alle condizioni del terreno quando si trasportano merci o si traina un rimorchio, prevedere una maggiore distanza di frenata. Fissare sempre il carico il più in basso possibile sul portapacchi posteriore per ridurre l'effetto di un baricentro più alto.

Distribuzione uniforme del carico. Include portapacchi posteriore, vano portaoggetti posteriore e vano portaoggetti con linguetta.

CARICAMENTO DEL PORTAPACCHI

Durante le operazioni di carico o scarico, non superare il limite di carico consentito. Fare riferimento alla tabella dei CARICHI MASSIMI TRASPORTABILI.

Fissare il carico il più in basso possibile: un carico alto può aumentare il baricentro del TRATTORE, riducendone la stabilità. Posizionare il carico sul portapacchi il più uniformemente possibile.

Fissare il carico sul portapacchi. Non fissare il carico ad altre parti del TRATTORE; se non fissato correttamente, un carico potrebbe scivolare o cadere, colpendo il conducente o il passeggero, oppure potrebbe spostarsi durante la guida, compromettendo la manovrabilità del TRATTORE.

Gli oggetti alti possono compromettere la visibilità del conducente e possono causare lesioni in caso di incidente. I carichi che sporgono lateralmente possono impigliarsi o rimanere incastrati in cespugli, rami o altri ostacoli. Evitare di coprire e ostruire le luci dei freni con il carico. Assicurarsi che nessun carico sporga dal portapacchi e che il carico non interferisca con la visibilità o il controllo del TRATTORE. Non sovraccaricare il portapacchi.

Non trasportare mai contenitori di benzina o liquidi pericolosi sul portapacchi.

TRAINO DI UN CARICO

Non trainare mai un carico fissandolo al paraurti o al portapacchi; ciò potrebbe causare il ribaltamento del TRATTORE. Utilizzare esclusivamente il gancio di traino per trainare un carico. In caso di emergenza, utilizzare il gancio di recupero per recuperare un TRATTORE in panne.

Quando si trainano carichi, assicurarsi di mantenere la tensione della fune di traino durante la trazione e il rilascio.

Quando si trainano carichi, assicurarsi di frenare progressivamente.

Quando si trasporta un carico, rispettare la capacità massima di traino.

AVVERTENZA! Allentamenti o strattoni possono causare la rottura della fune.

Ridurre la velocità durante il traino e sterzare gradualmente. Evitare le discese in salita e i terreni accidentati, non tentare mai discese ripide. Lasciare una maggiore distanza per la frenata, specialmente su superfici inclinate.

TRAINO DI UN RIMORCHIO

La guida di questo TRATTORE con un rimorchio aumenta notevolmente il rischio di ribaltamento, specialmente su pendenze inclinate. Se si utilizza un rimorchio dietro al TRATTORE, assicurarsi che la sua barra di traino sia compatibile con quella del TRATTORE.

Ridurre la velocità durante il traino di un rimorchio e sterzare gradualmente. Evitare salite, discese e terreni accidentati. Non tentare mai discese ripide. Lasciare una maggiore distanza per la frenata, specialmente su superfici inclinate. Non trainare mai un rimorchio su una pendenza superiore a 15°.

Un carico improprio del rimorchio può causare la perdita di controllo. Rispettare la capacità massima di traino raccomandata e il carico massimo indicati sulla targhetta identificativa (consultare la tabella CAPACITÀ MASSIMA DI TRAINO).

Assicurarsi sempre che il carico sia distribuito uniformemente e fissato saldamente sul rimorchio; un rimorchio ben bilanciato è più facile da controllare. Questo TRATTORE potrebbe richiedere uno spazio di frenata maggiore se si trasportano carichi pesanti, specialmente su superfici in pendenza.

Impostare sempre la leva del cambio su "L" (marcia lenta) quando si traina un rimorchio: oltre a fornire una coppia maggiore, la marcia lenta aiuta a compensare l'aumento del carico. Non guidare il TRATTORE a una velocità superiore a 16 km/h durante il traino.

Mantenere la velocità del TRATTORE a un ritmo lento.

Quando ci si ferma o si parcheggia, tirare il freno a mano del TRATTORE e bloccare le ruote del rimorchio per impedirne eventuali movimenti.

Prestare attenzione quando si sgancia un rimorchio carico; il carico potrebbe riversarsi su di voi o su altre persone.

Quando si traina un rimorchio, rispettare la capacità massima di traino indicata sulla targhetta del TRATTORE e nel presente manuale d'uso.

CAPACITÀ MASSIMA DI TRAINO

Anche se la capacità di traino e frenata è più del doppio del peso del TRATTORE, rimane a discrezione dell'utente regolare il peso da trainare in base alle seguenti varianti: condizioni del terreno e meteorologiche, come meglio specificato di seguito.

Se il TRATTORE viene utilizzato per il traino fuoristrada, la capacità di traino e frenata dei rimorchi varia a seconda delle condizioni del terreno, che può essere: erboso, fangoso, bagnato, scivoloso, ghiacciato, ghiaioso, innevato, sabbioso o con pendenze significative, come una strada di campagna poco trafficata o con canali preesistenti.

LAVORARE CON IL TRATTORE

Il TRATTORE può aiutare a svolgere una serie di attività leggere, che vanno dallo sgombero della neve al traino di legname o al trasporto di merci. Presso il concessionario autorizzato è disponibile una vasta

gamma di accessori. Tuttavia, rispettare sempre il carico e la capacità del TRATTORE. Il sovraccarico del TRATTORE può sovraccaricare i componenti e causare guasti. Per prevenire possibili lesioni, è altrettanto importante seguire le istruzioni e le avvertenze che accompagnano l'accessorio. Evita lo sforzo fisico quando sollevi o traini carichi pesanti o quando trasporta persone sul TRATTORE.

AVVERTENZE RELATIVE ALL'AMBIENTE E ALLA SICUREZZA

Uno dei vantaggi di questo TRATTORE è che può portarvi in sicurezza su strade sterrate e sentieri battuti, dove consentito. Tuttavia, è necessario rispettare sempre la natura e il diritto degli altri di goderne. Non guidate in aree sensibili dal punto di vista ambientale. Non guidate su colture forestali o arbusti, né abbattete alberi o recinzioni, non fate slittare le gomme e non distruggete il suolo. "Camminate con leggerezza".

Questo TRATTORE può causare incendi se dei detriti secchi si accumulano vicino allo scarico o ad altri punti caldi del motore, prendono fuoco e cadono sull'erba secca. Evita di guidare in zone umide o attraverso prati con erba alta, dove i detriti possono accumularsi. Se dovessi guidare in quelle zone, ispeziona e rimuovi tutti i detriti dal motore e dai punti caldi.

La caccia alla fauna selvatica è illegale in molte aree. Gli animali selvatici possono morire di sfinito dopo essere stati inseguiti da un TRATTORE a motore. Se incontrate animali sul sentiero, fermatevi e osservate in silenzio e con cautela. Sarà uno dei ricordi più belli della vostra vita.

Non gettare rifiuti. Non accendere fuochi da campo a meno che non si abbia il permesso di farlo, e solo lontano da aree secche. I pericoli che potresti creare sul sentiero possono causare lesioni ad altri o a te stesso.

Rispetta i terreni agricoli. Ottieni sempre il permesso dal proprietario del terreno prima di guidare su terreni privati. Rispetta i raccolti, gli animali da fattoria e i confini della proprietà.

Infine, non inquinare ruscelli, laghi o fiumi e non modificare il motore o l'impianto di scarico, né rimuovere alcuno dei suoi componenti.

PRECAUZIONI DI SICUREZZA

Per ridurre i rischi associati alla guida su terreni battuti, sono essenziali diverse misure di sicurezza, tra cui valutazione preliminare del terreno: prima di guidare sul terreno, è necessario effettuare una valutazione approfondita per identificare eventuali pericoli nascosti.

Formazione dei conducenti: i conducenti devono essere adeguatamente formati per affrontare le sfide della guida su terreni battuti.

Utilizzo di TRATTORI adeguati: è importante utilizzare TRATTORI adatti al tipo di terreno e alle condizioni operative.

PRECAUZIONI GENERALI PER L'USO E LA SICUREZZA

Attenzione, prudenza, esperienza e abilità di guida sono le migliori precauzioni contro i pericoli legati all'uso di un TRATTORE, specialmente in condizioni difficili. In caso di dubbio, se si teme che il TRATTORE non possa superare un ostacolo o un tratto di terreno in sicurezza, è essenziale scegliere sempre un percorso alternativo. Nella guida fuoristrada, è essenziale procedere a una velocità adeguata

alla visibilità e alle proprie capacità di valutazione del percorso. Osservare costantemente il terreno per individuare cambiamenti improvvisi di pendenza, ostacoli quali rocce o ceppi, che possono compromettere la stabilità del TRATTORE e causare ribaltamenti.

Non utilizzare mai il TRATTORE se i comandi non funzionano correttamente.

Controllare regolarmente lo stato dei freni, degli pneumatici, delle luci e di altri componenti essenziali.

Durante la retromarcia, assicurarsi che non vi siano persone o ostacoli dietro al TRATTORE. Procedere lentamente ed evitare curve brusche.

Quando il veicolo è fermo o parcheggiato, inserire sempre la leva del cambio in posizione "P" (PARK) e azionare il freno di stazionamento, specialmente in pendenza.

Su pendenze molto ripide o in presenza di carichi pesanti, è consigliabile bloccare le ruote con pietre o altri oggetti per impedire movimenti indesiderati del TRATTORE.

MARCIA INDIETRO

La retromarcia può essere particolarmente pericolosa, poiché la visuale posteriore è spesso limitata e il rischio di ribaltamento è maggiore.

Prima di fare retromarcia, assicurarsi che non vi siano persone, animali o ostacoli dietro al TRATTORE. La velocità deve essere estremamente bassa per avere il tempo di reagire in caso di emergenza. Le curve strette in retromarcia possono facilmente causare il ribaltamento.

Controllare frequentemente gli specchietti retrovisori per avere la visione più ampia possibile. È fondamentale rimanere seduti durante la retromarcia. Alzarsi in piedi può causare uno spostamento del peso in avanti, specialmente in caso di frenata improvvisa o accelerazione involontaria. Assicurarsi di avere una presa salda sul manubrio per mantenere il controllo del TRATTORE. Tenere i piedi saldamente appoggiati sulle pedane per una maggiore stabilità.

GUIDA IN DISCESA

Ricordate che questo TRATTORE potrebbe essere in grado di salire pendenze più ripide di quelle che può scendere in sicurezza. Pertanto, è essenziale assicurarsi che ci sia un percorso sicuro per scendere un pendio prima di affrontarlo. Ricordate, la prudenza è sempre la migliore alleata quando si guida in discesa. Valutate attentamente il percorso, adattate la velocità alle condizioni e non esitate a chiedere consiglio a esperti o a partecipare a corsi di guida sicura.

GUIDA LATERALE

Evitate di guidare su pendii laterali. Se necessario, fatelo con estrema cautela. L'inclinazione laterale su pendenze ripide potrebbe causarne il ribaltamento. Inoltre, superfici scivolose o instabili potrebbero causare uno slittamento laterale incontrollabile. Non tentate di far girare il TRATTORE in discesa. Evitate oggetti o avvallamenti che possano accentuare il sollevamento di un lato del TRATTORE rispetto all'altro, causandone il ribaltamento.

GUIDA DEL TRATTORE SU SUPERFICI INNEVATE

Durante l'ispezione pre-utilizzo, prestare particolare attenzione alle zone del TRATTORE in cui potrebbero accumularsi neve e/o ghiaccio, poiché potrebbero ostruire la visibilità del fanale posteriore e dei catarifrangenti, bloccare le aperture di ventilazione, ostruire il radiatore e la ventola e interferire con il movimento delle leve di comando, degli interruttori e del pedale del freno. Prima di utilizzare il TRATTORE, verificare che lo sterzo, le leve dell'acceleratore e del freno e i comandi a pedale funzionino senza interferenze.

Quando si guida su un percorso innevato, l'aderenza degli pneumatici è generalmente ridotta, causando una reazione diversa del TRATTORE ai comandi dell'operatore. Su superfici a bassa aderenza, le risposte dello sterzo non sono così immediate e precise, gli spazi di frenata si allungano e l'accelerazione diventa lenta. Ciò comporterà solo lo slittamento degli pneumatici e, eventualmente, lo sbandamento del TRATTORE. Evitare frenate brusche. Ciò potrebbe causare lo slittamento del TRATTORE in linea retta. Anche in questo caso, il consiglio migliore è quello di ridurre la velocità in modo sicuro. Anticipare una manovra in modo da avere il tempo e la distanza necessari per riprendere il controllo totale del TRATTORE prima che sfugga al vostro controllo. Durante la guida su una superficie innevata e friabile, la polvere di neve si accumulerà nella scia del TRATTORE in movimento e, a contatto, si accumulerà o si scioglierà su alcuni componenti esposti, comprese le parti rotanti come i dischi dei freni. Acqua, neve o ghiaccio possono influire sul tempo di risposta dell'impianto frenante. Anche quando non è necessario ridurre la velocità del TRATTORE, frenare frequentemente per prevenire l'accumulo di ghiaccio o neve e per asciugare le pastiglie e i dischi dei freni. Durante questa operazione, in situazioni di guida a basso rischio, si verificherà il livello di aderenza e si presterà attenzione a come il TRATTORE reagisce ai comandi. Tenere sempre il pedale del freno, i poggiatesta, le leve del freno e dell'acceleratore liberi da neve e ghiaccio. Rimuovere frequentemente la neve dal sedile, dalle manopole, dai fari anteriori, dai fanali posteriori e dai catarifrangenti.

Lo spessore del manto nevoso può nascondere rocce, ceppi d'albero o altri oggetti e, se bagnato, può ostacolare totalmente la guidabilità poiché il TRATTORE si impantana o perde completamente trazione nella neve fangosa. Guardare lontano e stare sempre all'erta per individuare eventuali indizi visibili che potrebbero indicare la presenza di tali ostacoli. In caso di dubbio, cambiare percorso. Evitare di guidare su qualsiasi specchio d'acqua ghiacciato prima di verificare che il ghiaccio sia sufficientemente resistente. Ricordate che un determinato spessore di ghiaccio può essere sufficiente a sostenere una motoslitte ma non un TRATTORE di peso identico, a causa della superficie di appoggio più ridotta dei quattro pneumatici rispetto a quella dei cingoli e degli sci di una motoslitte. Per massimizzare il comfort ed evitare il congelamento, indossate sempre indumenti e dispositivi di protezione adeguati alle condizioni meteorologiche a cui sarete esposti durante la vostra corsa.

Al termine di ogni utilizzo, è consigliabile pulire la carrozzeria del TRATTORE e tutti i componenti mobili (freni, componenti dello sterzo, trasmissioni, comandi, ventola del radiatore, ecc.) da eventuali accumuli di neve o ghiaccio. La neve bagnata si trasformerà in ghiaccio durante il periodo di chiusura e diventerà più difficile da rimuovere durante la successiva ispezione pre-utilizzo.

TECNICHE DI GUIDA

Guidare il TRATTORE a velocità troppo elevate può essere pericoloso e causare lesioni. Accelerare gradualmente per procedere in sicurezza. Le statistiche dimostrano che incidenti e lesioni sono causati da una guida imprudente. Ricordare sempre che questo TRATTORE è pesante! Il suo peso proprio può schiacciare il conducente in caso di caduta e intrappolarlo sotto il TRATTORE ribaltato.

Questo TRATTORE non è progettato per effettuare salti, né è in grado di assorbire completamente l'elevata energia d'impatto generata durante gli atterraggi dai salti. Le impennate possono far ribaltare

il TRATTORE sul conducente. Entrambe le pratiche comportano un alto rischio per il conducente e devono essere evitate in ogni momento. Per mantenere il corretto controllo, si raccomanda vivamente di tenere le mani sul manubrio e a portata di tutti i comandi. Lo stesso vale per i piedi. Per ridurre al minimo la possibilità di lesioni alle gambe o ai piedi, tenere sempre i piedi sui poggiatesta. Non puntare le dita dei piedi verso l'esterno né allungare i piedi per facilitare le curve, poiché potrebbero essere colpiti o intrappolati da ostacoli in transito o entrare in contatto con le ruote. Utilizzare sempre tecniche di guida corrette per evitare il ribaltamento del TRATTORE su colline e terreni accidentati e in curva.

Sebbene questo TRATTORE sia dotato di un adeguato sistema di sospensioni, in alcune condizioni la guida su terreni accidentati può risultare scomoda e causare persino lesioni alla schiena. Spesso è necessario guidare in posizione accovacciata. Rallentare e lasciare che le gambe flesse assorbano parte dell'energia dell'impatto.

L'acqua può rappresentare un grave pericolo. Se la profondità è eccessiva, il TRATTORE potrebbe "galleggiare" e ribaltarsi. Prima di attraversare un guado, verificare la profondità e la corrente dell'acqua. Il livello dell'acqua non deve superare i pneumatici. Fate attenzione alle superfici scivolose come rocce, erba, tronchi, ecc., sia nell'acqua che sulle rive. Potrebbe verificarsi una perdita di trazione. Non tentate di entrare in acqua ad alta velocità. L'acqua agirà come un freno e potrebbe sbalzarvi fuori dal TRATTORE, a terra.

L'acqua influirà sulla capacità di frenata del TRATTORE. Assicuratevi di asciugare i freni azionandoli più volte dopo che il TRATTORE è uscito dall'acqua.

In prossimità dell'acqua si possono incontrare terreni fangosi o paludosi. Siate preparati a improvvisi avvallamenti o variazioni di profondità. Allo stesso modo, fate attenzione a pericoli quali rocce, tronchi, ecc., parzialmente coperti dalla vegetazione.

Se il percorso attraversa corsi d'acqua ghiacciati, evitarli e modificare il percorso.

Quando si guida in inverno e a temperature vicine allo zero, prestare attenzione al pericolo delle strade ghiacciate. Il ghiaccio o la neve riducono gli spazi di frenata e causano la perdita di controllo del TRATTORE in caso di manovre di sicurezza improvvise.

La guida su terreni sabbiosi, dune di sabbia o neve è un'altra esperienza unica, ma ci sono alcune precauzioni di base da osservare. La sabbia/neve bagnata, profonda o fine può causare una perdita di trazione e far slittare, affondare o impantanare il TRATTORE. In tal caso, cercate un terreno più solido. Anche in questo caso, il consiglio migliore è quello di rallentare e prestare attenzione alle condizioni.

Quando si guida il TRATTORE su terreni sabbiosi, si raccomanda di dotarlo di una bandiera di sicurezza ad alta visibilità. Ciò contribuirà a rendere la propria posizione più visibile agli altri rispetto alla duna di sabbia più vicina. Procedere con cautela se si vede un'altra bandiera di sicurezza davanti a sé. Poiché la bandiera di sicurezza a forma di antenna può impigliarsi e rimbalzare contro la carrozzeria se viene catturata, non utilizzarla in aree dove sono presenti rami bassi o ostacoli.

La guida su pietre sciolte o ghiaia è molto simile alla guida sul ghiaccio. Queste influenzano la sterzata del TRATTORE, causandone lo slittamento e il ribaltamento, specialmente ad alta velocità. Inoltre, lo spazio di frenata può essere compromesso. Ricordate che "spingere" l'acceleratore o slittare può causare l'espulsione all'indietro di pietre sciolte sulla traiettoria di un altro pilota. Non fatelo mai deliberatamente.

In caso di slittamento o scivolata, può essere utile ruotare il manubrio nella direzione dello slittamento fino a riprendere il controllo. Non bloccare mai i freni né le ruote. Rispettare e seguire tutti i segnali segnaletici. Sono lì per aiutare te e gli altri. Gli ostacoli sul "percorso" devono essere superati con cautela. Ciò include rocce smosse, alberi caduti, superfici scivolose, recinzioni, pali, terrapieni e avvallamenti. È consigliabile evitarli quando possibile. Ricordate che alcuni ostacoli sono troppo grandi

o pericolosi per essere superati e devono essere evitati. Piccoli sassi o alberi caduti possono essere attraversati in sicurezza, avvicinandosi con un angolo di 90°. Mettetevi in piedi sui poggiatesta mantenendo le ginocchia flesse. Regolate la velocità senza perdere slancio e non "spingete" l'acceleratore. Tenete saldamente il manubrio. Spostate il peso del corpo all'indietro e procedete. Non cercate di sollevare le ruote anteriori del TRATTORE da terra.

Tenete presente che l'oggetto potrebbe essere scivoloso o muoversi durante l'attraversamento.

Quando si guida su colline o pendii, due cose sono molto importanti. Siate preparati a superfici scivolose o variazioni del terreno e ostacoli e assumete una posizione corretta del corpo.

In discesa

Tenere il peso del corpo arretrato. Rimanere seduti. Azionare gradualmente il freno per evitare lo slittamento. Non procedere per inerzia utilizzando solo la compressione del motore o in folle.

Decelerare mentre si affronta una discesa scivolosa potrebbe causare lo sbandamento del TRATTORE. Mantenere una velocità costante e/o accelerare leggermente per riprendere il controllo. Cercare di evitare pendenze ripide. Se non si presta attenzione, si rischia di ribaltarsi durante la discesa.

Salita

Prima di affrontare una salita, tieni a mente queste cose. La salita dovrebbe essere tentata solo da operatori esperti. Inizia su pendenze non molto ripide. Guida sempre dritto in salita e mantieni il peso del corpo in avanti verso la cima della collina. Tieni i piedi sulle pedane, inserisci una marcia più bassa e accelera prima di iniziare la salita. Cerca di mantenere una velocità costante e usa l'acceleratore gradualmente per evitare l'accelerazione. Una pendenza ripida, un cambiamento improvviso del terreno o il passaggio di una ruota su un ostacolo potrebbero compromettere gravemente la stabilità, sollevando la parte anteriore del TRATTORE e aumentando il rischio di ribaltamento. Alcune pendenze sono troppo ripide per consentire una fermata o una ripresa in sicurezza dopo un tentativo fallito di salita. Cerca di evitare le pendenze ripide.

Se non si presta attenzione, si rischia di ribaltarsi durante la salita. Se la salita è troppo ripida e non è possibile procedere o se il TRATTORE inizia a scivolare all'indietro, azionare il freno facendo attenzione a non scivolare. Non tentare di trattenere il TRATTORE se inizia a ribaltarsi. Tenersi a distanza. Non superare la cima della collina ad alta velocità. Potrebbero esserci ostacoli, inclusi cambiamenti improvvisi di elevazione.

IMPORTANTE SUL PRODOTTO

Leggere attentamente le etichette con le istruzioni e i simboli contenenti informazioni sulla sicurezza.

Chiunque guidi questo TRATTORE deve leggere e comprendere queste informazioni prima di mettersi alla guida.

POSIZIONE DEL NUMERO DI IDENTIFICAZIONE DEL MOTORE E DEL TRATTORE

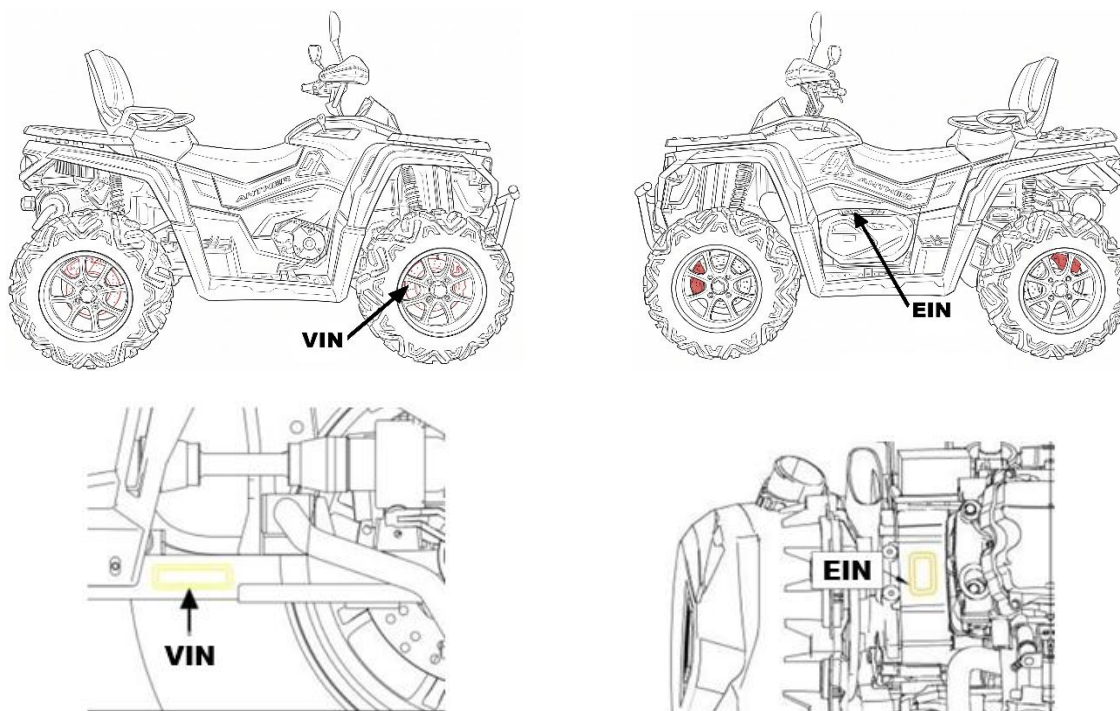

1. EIN (numero di identificazione del motore sul lato sinistro del motore – vedere il disegno sopra)
2. VIN (numero di identificazione del TRATTORE sul lato anteriore destro del telaio – vedere il disegno sopra)

DESCRIZIONE E IDENTIFICAZIONE DELLE CARATTERISTICHE

NOTA: Alcuni comandi/strumenti/attrezzature sono opzionali.

1. Pedale del freno
2. Selettore
3. Freno di stazionamento meccanico
4. Leva dell'acceleratore
5. Poggiapiedi
6. Interruttore multifunzione
7. Strumento multifunzione
8. Specchietto retrovisore
9. Vano portaoggetti posteriore
10. Luce targa
11. Presa per rimorchio
12. Parafango (se in dotazione)
13. Sedile anteriore
14. Leva del cambio
15. Paraurti anteriore / posteriore
16. Fari / Indicatori di direzione / Luci di emergenza
17. Verricello
18. Leva del freno
19. Sedile posteriore
20. Gancio di traino
21. Luci di posizione/freni
22. Catena portapacchi
23. Portapacchi
24. Manopole riscaldate
(Se in dotazione)
25. Chiave di accensione
26. Presa ausiliaria CC
27. Porta USB
28. Copri manubrio
29. Kit attrezzi

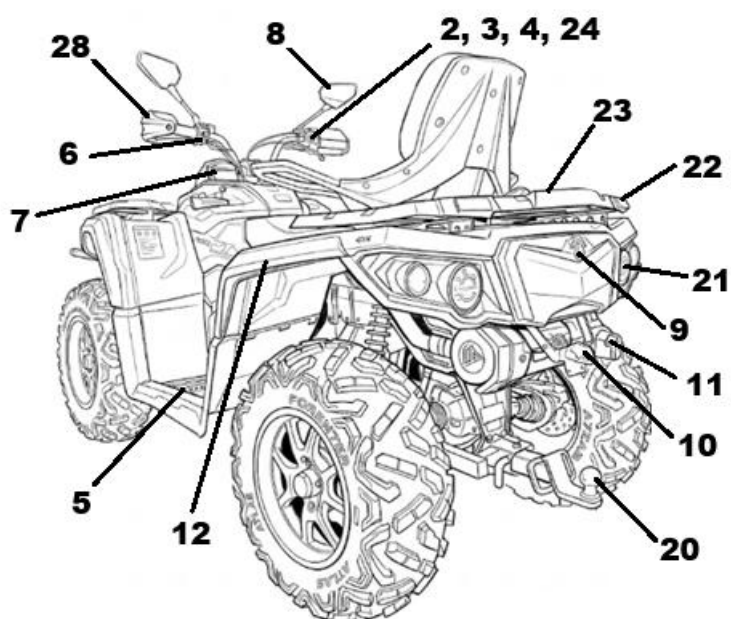
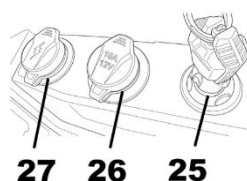
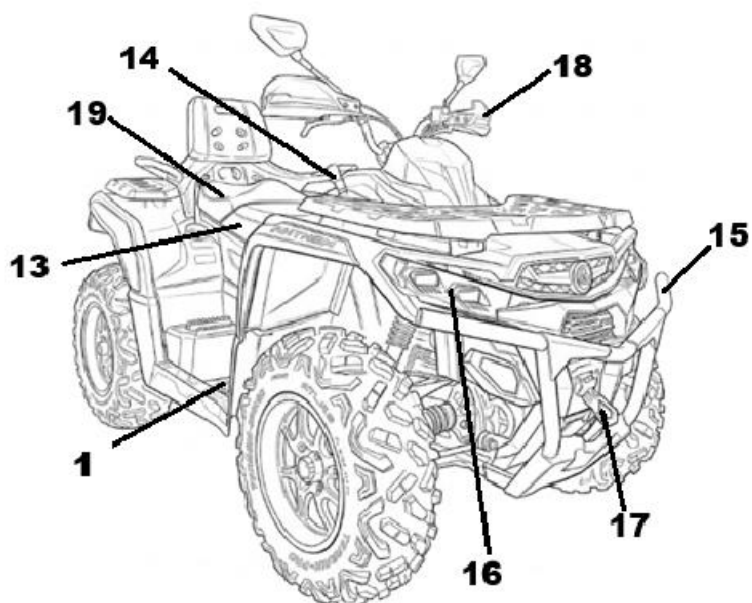

(1) Pedale del freno

Il pedale del freno si trova sul lato destro del TRATTORE.

Quando si preme il pedale del freno e si aziona il freno posteriore, il TRATTORE rallenta gradualmente.

Una volta rilasciato, il pedale del freno tornerà automaticamente nella posizione normale.

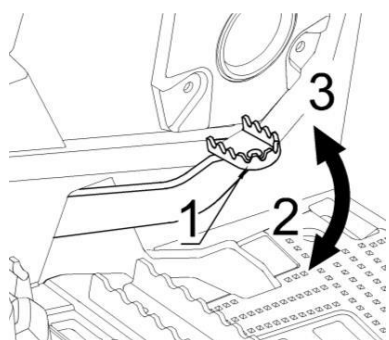

1. Pedale del freno
2. Per decelerare il TRATTORE
3. Posizione normale

(2) Selettore

Il selettore 2WD (trazione a 2 ruote motrici) / 4WD (trazione a 4 ruote motrici) si trova sul lato destro del manubrio. Questo selettore consente di scegliere tra 2WD e 4WD quando il TRATTORE è fermo.

Utilizzare il selettore e il pulsante sul manubrio per decidere quale tipo di trazione si desidera in base alle proprie esigenze. Spostando il selettore in plastica che copre il pulsante, è possibile premere il pulsante che consente di innestare o disinnestare il differenziale anteriore.

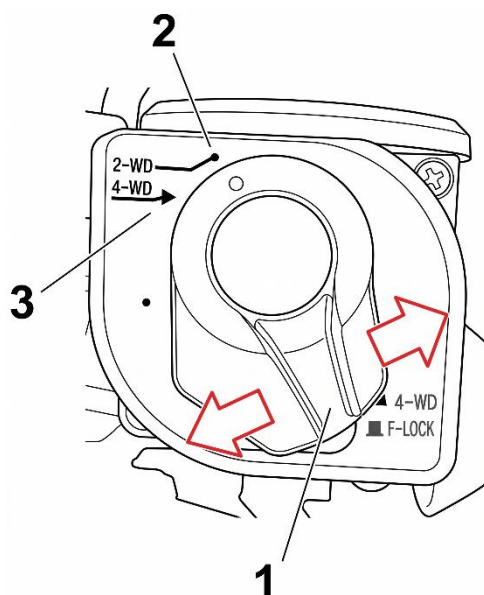

1. Selettore per 2WD o 4WD
2. Posizione 2WD (2 ruote motrici)
3. Posizione 4WD (trazione integrale)

NOTA: tutte le scelte relative alla trazione del TRATTORE devono essere effettuate da fermo con il motore al regime minimo. Se il selettore viene utilizzato durante la marcia, potrebbero verificarsi danni meccanici.

NOTA: Se le ruote posteriori slittano, rilasciare l'acceleratore e attendere che il motore torni al minimo prima di selezionare la modalità a trazione integrale.

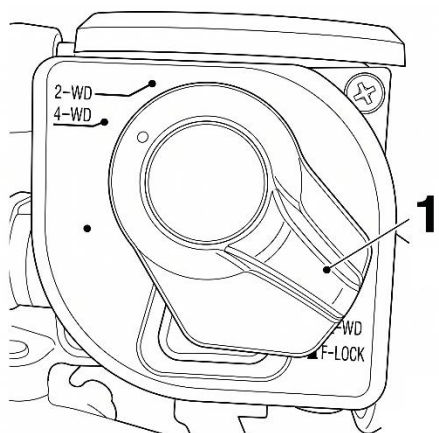

Modalità trazione integrale (4WD)

Spingere il selettore 1 verso destra per attivare la modalità 4WD.

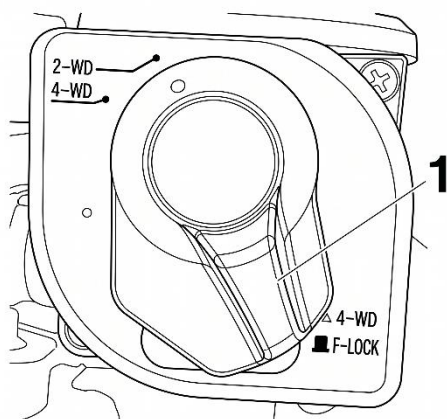

Modalità a 2 ruote motrici (2WD)

Spingere il selettore 1 verso sinistra per attivare la modalità 2WD.

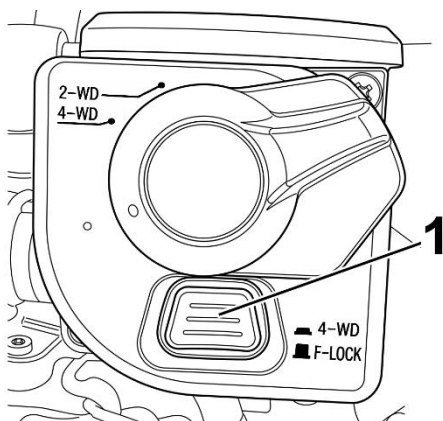

Modalità trazione integrale (4WD) e bloccaggio del differenziale anteriore

Spostare il selettore più a destra per sbloccare il differenziale anteriore (pulsante 1).

Spingere il pulsante 1 verso l'esterno per bloccare il differenziale anteriore. Spingerlo verso l'interno per tornare alla modalità 4WD con il differenziale sbloccato.

NOTA: non sarà possibile passare alla modalità 2WD con il differenziale anteriore bloccato: il selettore impedisce tale operazione. Per tornare alla modalità 2WD, spingere il pulsante 1 in posizione 4WD, quindi spostare il selettore verso sinistra in posizione 2WD.

(3) Freno di stazionamento meccanico

Il freno di stazionamento si trova sul lato destro. Quando il TRATTORE è spento, spostare la leva sul manubrio accanto al comando dell'acceleratore verso destra (circa 170°).

In questo modo si eviterà di azionare accidentalmente la leva dell'acceleratore. Per ripartire, una volta che il TRATTORE è acceso, rilasciare la leva del freno di stazionamento portandola a sinistra e quindi accelerare premendo la leva dell'acceleratore.

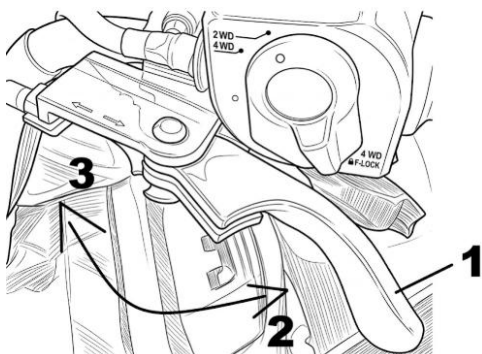

1. Maniglia del freno di stazionamento meccanico
2. Freno di stazionamento inserito
3. Freno di stazionamento rilasciato

NOTA: Quando si parcheggia il TRATTORE su una strada in pendenza, è necessario utilizzare il freno di stazionamento, altrimenti il TRATTORE potrebbe spostarsi liberamente e causare un incidente a voi o ad altri.

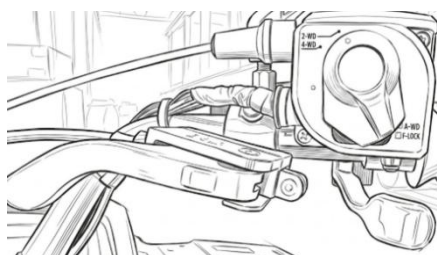

Freno di stazionamento rilasciato.

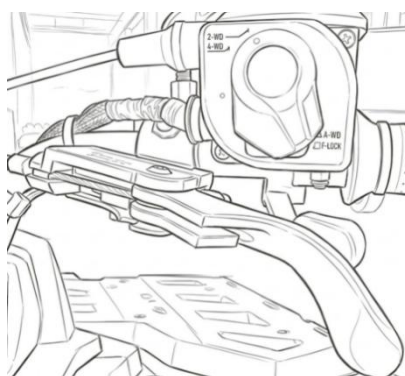

Freno di stazionamento inserito.

(4) Leva dell'acceleratore

La leva dell'acceleratore si trova sul lato destro del manubrio.

Quando viene spinta in avanti, aumenta il regime del motore e consente l'innesto della trasmissione nella gamma selezionata.

Quando viene rilasciata, il regime del motore dovrebbe tornare automaticamente al minimo e il TRATTORE rallenterà gradualmente.

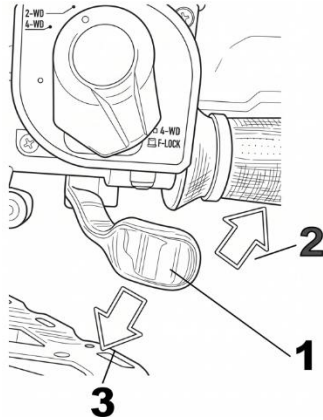

1. Leva dell'acceleratore
2. Premere la leva dell'acceleratore per accelerare
3. Rilasciare la leva dell'acceleratore per decelerare

(5) Poggiapiedi

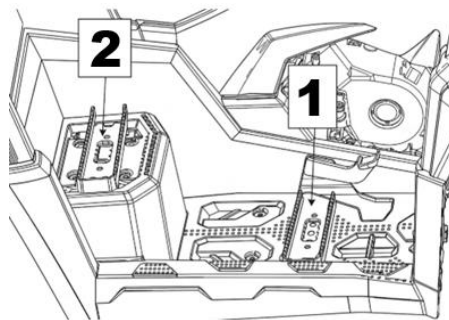

Le pedane dentate si trovano sui lati sinistro e destro del TRATTORE, vicino al motore.

La pedana del conducente è contrassegnata con il numero 1.

La pedana del passeggero è contrassegnata con il numero 2.

(6) Interruttore multifunzione – opzione 1

L'interruttore multifunzione si trova sul lato sinistro del manubrio.



1) Devioluci

Per attivare gli anabbaglianti e la luce posteriore, impostare l'interruttore sulla posizione:



Per attivare gli anabbaglianti, impostare l'interruttore sulla posizione:



2) Pulsante di avviamento

Verificare innanzitutto che la leva del cambio sia in posizione P o N e che l'interruttore di arresto di emergenza sia in posizione "RUN".

Quando si utilizza la chiave di accensione: ruotare la chiave in posizione "ON", quindi premere il pulsante di avviamento per avviare il motore; rilasciare il pulsante di avviamento quando il motore si avvia.

Quando si utilizza la chiave codificata: posizionare la chiave codificata sulla manopola, quindi premere il pulsante di avvio per avviare il motore; rilasciare il pulsante di avvio quando il motore si avvia.

AVVERTENZA! Agganciare sempre il cinturino della chiave di sicurezza codificata attorno al polso prima di avviare il motore.

Per comprendere il funzionamento della chiave codificata, fare riferimento al punto "(25) Chiave codificata".

NOTA: Se si preme una volta il pulsante di avviamento senza azionare l'interruttore di sicurezza sulla manopola, tutti i circuiti elettrici si attiveranno. Si spegneranno dopo pochi secondi.

- Non azionare l'avviamento elettrico in modo continuo per più di 5 secondi, poiché si potrebbero verificare danni all'avviamento. Attendere almeno 5 secondi tra un'operazione e l'altra dell'avviamento elettrico per consentirne il raffreddamento.

- Non premere il pulsante di avviamento con il motore in funzione, poiché si potrebbero verificare danni all'avviamento elettrico.

3) Interruttore degli indicatori di direzione

L'interruttore degli indicatori di direzione si trova sotto il pulsante di avvio. Spingere il pulsante verso sinistra per attivare l'indicatore di direzione sinistro e verso destra per attivare quello destro. Per disattivare gli indicatori di direzione, portare l'interruttore in posizione "0".

4) Interruttore di arresto di emergenza

Premere l'interruttore di arresto di emergenza per arrestare il motore. Premere nuovamente il pulsante per riavviare il motore. Questo interruttore può essere utilizzato per arrestare il motore e come comando di emergenza.

NOTA: Non accendere l'interruttore a chiave quando l'interruttore di arresto di emergenza è in posizione "OFF".

(5) Pulsante del clacson – Premere il pulsante del clacson per azionare il clacson.

(6) Pulsante luci di emergenza – Utilizzare l'interruttore delle luci di emergenza per avvisare gli altri di una situazione di emergenza.

(6) Interruttore multifunzione – opzione 2 (versione ABS)

L'interruttore multifunzione si trova sul lato sinistro del manubrio.

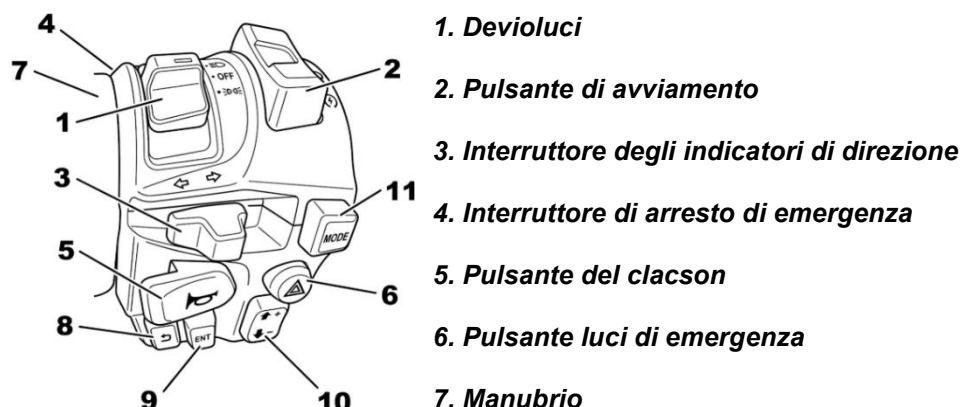

Funzioni ABS: 8. Indietro; 9. Invio; 10. Su – Giù (limite di velocità); 11. Modalità

1) Devioluci

Per attivare gli anabbaglianti e le luci posteriori, impostare l'interruttore sulla posizione:



Per attivare gli anabbaglianti, impostare l'interruttore sulla posizione:



2) Pulsante di avviamento

Verificare innanzitutto che la leva del cambio sia in posizione P o N e che l'interruttore di arresto di emergenza sia in posizione "RUN".

Quando si utilizza la chiave di accensione: ruotare la chiave in posizione "ON"; quindi, premere il pulsante di avviamento per avviare il motore; rilasciare il pulsante di avviamento quando il motore si avvia.

Quando si utilizza la chiave codificata: posizionare la chiave codificata sulla manopola; quindi, premere il pulsante di avvio per avviare il motore; rilasciare il pulsante di avvio quando il motore si avvia.

AVVERTENZA! Agganciare sempre il cinturino della chiave codificata attorno al polso prima di avviare il motore.

Per comprendere il funzionamento della chiave codificata, fare riferimento al punto "(25) Chiave codificata".

NOTA: Quando si preme una volta il pulsante di avviamento, senza azionare l'interruttore di sicurezza sulla manopola, tutti i circuiti elettrici si attiveranno. Si spegneranno dopo pochi secondi.

- Non azionare l'avviamento elettrico in modo continuo per più di 5 secondi, poiché si potrebbero verificare danni all'avviamento. Attendere almeno 5 secondi tra un'operazione e l'altra dell'avviamento elettrico per consentirne il raffreddamento.

- Non premere il pulsante di avviamento con il motore in funzione, poiché si potrebbero verificare danni all'avviamento elettrico.

3) Interruttore degli indicatori di direzione

L'interruttore degli indicatori di direzione si trova sotto il pulsante di avvio. Spingere il pulsante verso sinistra per attivare l'indicatore di direzione sinistro e verso destra per attivare quello destro. Per disattivare gli indicatori di direzione, portare l'interruttore in posizione "0".

4) Interruttore di arresto di emergenza

Premere l'interruttore di arresto di emergenza per arrestare il motore. Premere nuovamente il pulsante per riavviare il motore. Questo interruttore può essere utilizzato per arrestare il motore e come comando di emergenza. NOTA: Non accendere l'interruttore a chiave quando l'interruttore di arresto di emergenza è in posizione "OFF".

5) Pulsante del clacson – Premere il pulsante del clacson per azionare il clacson.

6) Pulsante luci di emergenza – Utilizzare l'interruttore delle luci di emergenza per avvisare gli altri di una situazione di emergenza.

(7) Quadro strumenti multifunzione – opzione 1 (touch screen)

Funzioni del quadro strumenti:

1. **Indicatore del tachimetro**

2. **Indicatore del regime del motore**

3. **Indicatore del livello del carburante**

4. **Indicatore della temperatura del liquido di raffreddamento del motore**

5. **Contachilometri totale**

6. **Contachilometri parziale A**

7. **Contachilometri parziale B**

8. **Ore motore (Giro A)**

9. **Ore motore (corsa B)**

10. **Spia di avvertimento tensione batteria**

11. **Ora**

12. **Indicatore della marcia inserita**

13. **Indicatore 2WD/4WD e bloccaggio del differenziale**

14. **Spia di avvertimento EPS**

15. **Spia di avvertimento motore**

16. **Spia di pressione dell'olio**

17. **Indicatore luci**

18. **Spia del rimorchio**

19. **Spia di avvertimento impianto frenante**

20. **Spia del freno di stazionamento**

21. **Spia ABS (se presente)**

22. **Indicatori di direzione**

23. **Allarmi**

24. **Impostazioni MENU**

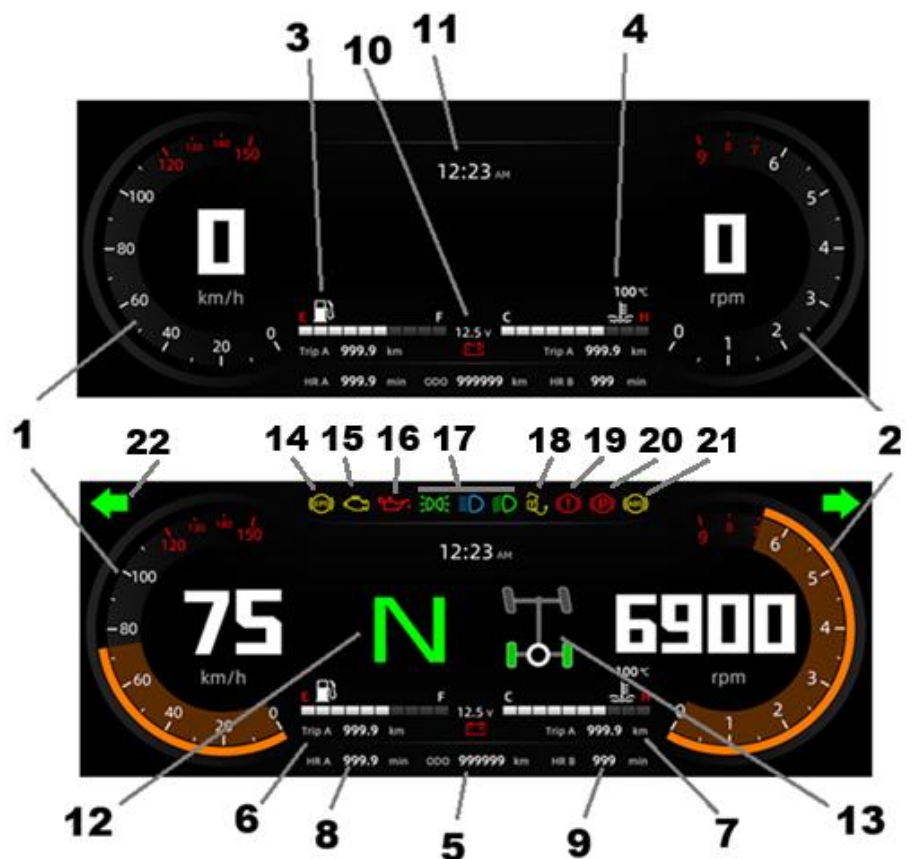

1) **Indicatore del tachimetro**

Il valore della velocità verrà visualizzato e aggiornato in tempo reale durante la guida. L'icona passerà da KM/H a MPH a seconda di quanto selezionato.

2) **Indicatore di giri del motore**

Il valore della velocità del motore (RPM) verrà visualizzato e aggiornato mentre si accelera.

3) **Indicatore del livello del carburante**

Le barre sull'indicatore vanno da 1 a 10 a seconda della quantità di carburante nel serbatoio. Quando ci sono 10 barre significa che il serbatoio è pieno. Le barre scompariranno man mano che si consuma il carburante. Quando l'ultima barra si illumina di rosso e la spia diventa gialla, indicando la riserva di carburante, fermarsi il prima possibile per fare rifornimento.

Esempio di serbatoio pieno di benzina:



Esempio di serbatoio in riserva:



4) **Indicatore della temperatura del liquido di raffreddamento del motore**

Le barre sull'indicatore hanno un intervallo compreso tra 1 e 10 barre. Il numero di barre visualizzate varia in base alla temperatura del liquido di raffreddamento.

La temperatura del liquido di raffreddamento è indicata sopra l'icona (esempio di seguito):



Quando la temperatura del liquido di raffreddamento è elevata (≥ 115 °C), l'indicatore si illumina di rosso e segnala che il motore si sta surriscaldando (esempio di seguito):



Spegnere il motore. Controllare il liquido di raffreddamento e rabboccarlo se necessario. Se il problema si ripete, contattare un concessionario autorizzato. Non utilizzare il TRATTORE finché non è stato riparato.

5) **Contachilometri totale**

Mostra il totale effettivo dei chilometri percorsi dal TRATTORE.

6) **Contachilometri parziale A**

Visualizza il chilometraggio parziale del TRATTORE. Intervallo di visualizzazione: 0~999,9 km. Quando raggiunge il chilometraggio massimo visualizzabile di 999,9 km, si azzerava automaticamente e ricomincia

a contare. È possibile azzerare manualmente il contachilometri **"Trip A"** tenendo premuta l'area **"Trip A"** per 3 secondi.

A black rectangular display with white text showing "Trip A 999.9 km".

7) Contachilometri di viaggio B

Visualizza il chilometraggio del viaggio del TRATTORE. Intervallo di visualizzazione: 0~999,9 km. Quando raggiunge il chilometraggio massimo visualizzabile di 999,9 km, si azzerava automaticamente e ricomincia a contare. È possibile azzerare manualmente il chilometraggio del **"Viaggio B"** tenendo premuta l'area **"Viaggio B"** per 3 secondi.

A black rectangular display with white text showing "Trip B 999.9 km".

8) Ore motore Trip A

Visualizza il tempo di funzionamento cumulativo dopo l'avvio del motore del TRATTORE. Intervallo di visualizzazione: 0~999 min. Quando raggiunge il tempo massimo visualizzabile di 999 min, si azzerava automaticamente e ricomincia a contare. Azzeramento manuale del tempo **"HR A"**: è possibile premendo e tenendo premuta l'area **"HR A"** per 3 secondi.

A black rectangular display with white text showing "HR A 999 min".

9) Ore motore Trip B

Visualizza il tempo di funzionamento singolo dopo l'avvio del motore del TRATTORE. Intervallo di visualizzazione: 0~999 min. Quando raggiunge il tempo massimo visualizzabile di 999 min, si azzerava automaticamente e ricomincia a contare. Il display si azzerava dopo ogni accensione. Azzeramento manuale del tempo **"HR B"**: È possibile azzerarlo tenendo premuta l'area **"HR B"** per 3 secondi.

A black rectangular display with white text showing "HR B 999 min".

10) Spia di avviso tensione batteria

Il valore della tensione e il colore dell'indicatore cambiano in base alla tensione effettiva della batteria. Se l'indicatore è rosso, significa che il valore della tensione è inferiore a 12,3 V. Se l'indicatore è bianco, significa che il valore della tensione è superiore a 12,3 V.

11) Ora

12) Indicatore della posizione del cambio

Visualizza la marcia attualmente inserita nella trasmissione del TRATTORE.

A gear indicator display with five segments. The first three segments are green and contain the letters 'L', 'H', and 'N'. The fourth segment is yellow and contains the letter 'R'. The fifth segment is red and contains the letter 'P'.

13) Indicatore 2WD/4WD e bloccaggio del differenziale

L'indicatore mostra quale sistema è attivato sul TRATTORE. Sul lato sinistro è riportata la descrizione di ciascuna possibile configurazione del sistema (NOTA: non tutte le modalità potrebbero essere presenti sul TRATTORE come indicato nell'immagine sottostante).

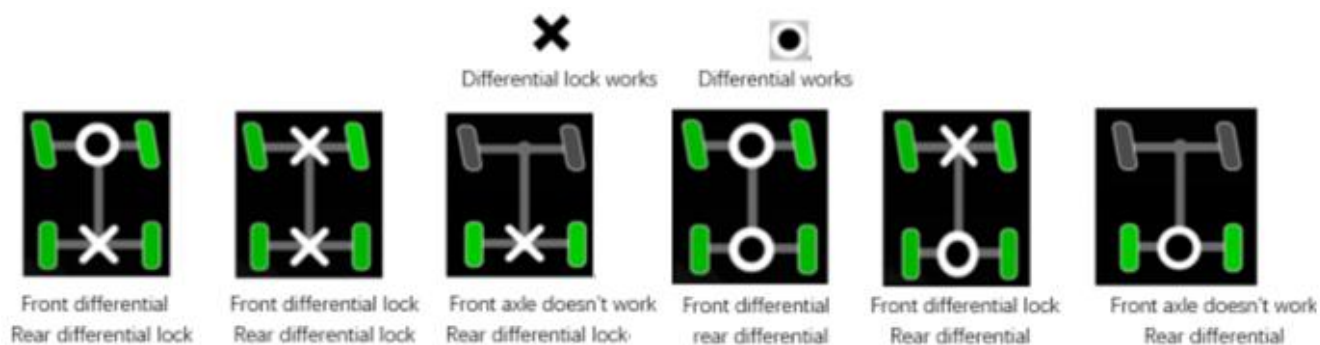

14) Spia di avvertimento EPS

Quando questa spia è accesa, l'EPS non funziona. Rivolgersi a un concessionario autorizzato.

15) Spia di avvertimento motore

Dopo aver acceso l'interruttore di accensione, la spia deve accendersi e spegnersi immediatamente dopo l'avvio del motore. Se la spia rimane accesa mentre il motore è in funzione, significa che il sistema presenta un errore.

Quando alcune parti del motore elettrico sono difettose, si accenderà anche la spia di controllo del motore; il TRATTORE potrà comunque funzionare, ma le prestazioni di guida potrebbero deteriorarsi, il che indica che il TRATTORE necessita di riparazioni.

16) Spia di pressione dell'olio

Quando questa spia si accende, indica una bassa pressione dell'olio.

ATTENZIONE! Se la spia non si spegne subito dopo l'avvio del motore, spegnere immediatamente il motore. Controllare il livello dell'olio motore. Rabboccare se necessario. Se il livello dell'olio è corretto, rivolgersi a un concessionario autorizzato ANOTHER EUROPE. Non utilizzare il TRATTORE finché non è stato ispezionato e riparato.

17) Indicatori luminosi

Fari abbaglianti:  ; Luci anabbaglianti: 

Luci di posizione: 

Quando la spia è accesa, i fari sono accesi.

18) Spia del rimorchio

Quando il connettore elettrico del rimorchio è collegato alla presa del trattore, la spia del rimorchio è accesa.

19) Spia di avvertimento dell'impianto frenante

Quando il livello del liquido dei freni scende al di sotto del minimo, la spia di avvertimento dell'impianto frenante si accende. Controllare il livello del liquido dei freni e rabboccarlo se necessario. Se la spia rimane accesa, rivolgersi a un concessionario autorizzato. Non utilizzare il TRATTORE finché non è stato riparato.

20) Spia di avvertimento del freno di stazionamento

Quando si aziona la leva del freno di stazionamento, la spia si accende. Quando si rilascia il freno di stazionamento, la spia si spegne.

21) Indicatore ABS (se in dotazione) – questa funzione è disponibile per i TRATTORI dotati di ABS.

22) Indicatori di direzione

Gli indicatori di direzione sinistro o destro si accendono quando l'interruttore degli indicatori di direzione è in posizione ON. Si attivano automaticamente anche quando il freno di stazionamento non è inserito e l'operatore non è seduto al posto di guida. Entrambi gli indicatori funzionano quando l'interruttore delle luci di emergenza è in posizione ON.

23) Allarmi

Entrambe le spie si accendono quando l'operatore non è seduto al posto di guida e la leva del freno di stazionamento meccanico non è azionata.



24) Impostazioni del menu

Accesso e uscita dal menu: toccare l'area designata sullo schermo per visualizzare le opzioni delle impostazioni del menu.



Retroilluminazione: modalità di regolazione della retroilluminazione e impostazioni del livello di luminosità. Le modalità di regolazione della retroilluminazione sono: Manuale / Automatica.



In modalità automatica, sono disponibili 2 livelli di luminosità: Alta e Bassa. In modalità manuale, la luminosità può essere regolata manualmente da 1 a 100, dove 1 è il livello più basso e 100 il più alto. I valori di luminosità della retroilluminazione possono essere impostati e memorizzati separatamente per quando i fari anabbaglianti sono accesi e quando sono spenti.

Diametro pneumatico: Consente di impostare l'opzione del diametro dello pneumatico. Le impostazioni vengono memorizzate dopo la regolazione.

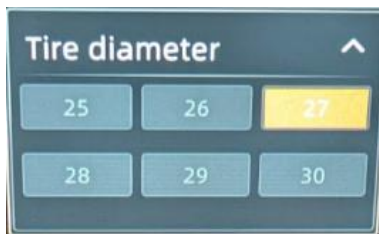

Modalità EPS: consente di impostare l'opzione della modalità EPS. Le impostazioni vengono memorizzate dopo la regolazione.



Orologio: consente di impostare e memorizzare la modalità dell'orologio (formato 24 ore, formato 12 ore) e di regolare l'ora.



Unità: permette di impostare e memorizzare le unità metriche e imperiali.

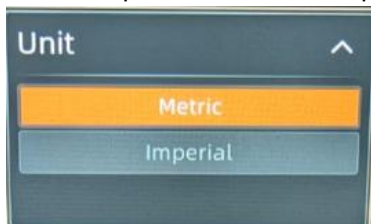

Lingua: consente di impostare e memorizzare italiano, inglese o altre lingue.

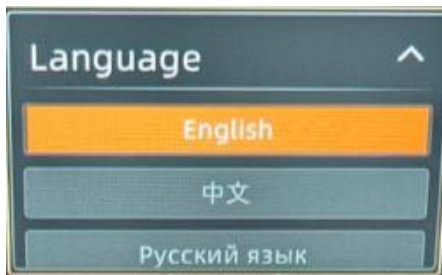

Informazioni sulla manutenzione: Visualizza la distanza rimanente fino al prossimo intervento di manutenzione. Promemoria di manutenzione iniziale a 500 km, seguito da intervalli successivi di 2000 km.



Quando il chilometraggio residuo di manutenzione raggiunge 0 km, una finestra pop-up richiederà un'operazione di azzeramento. Cliccando sul pulsante "Sì" si azzererà il chilometraggio di manutenzione; cliccando sul pulsante "No" non si azzererà il chilometraggio di manutenzione (la finestra pop-up verrà chiusa) e la finestra pop-up riapparirà dopo che il sistema sarà stato riacceso.

Codice di errore: visualizza il codice di errore quando il TRATTORE presenta un guasto specifico.

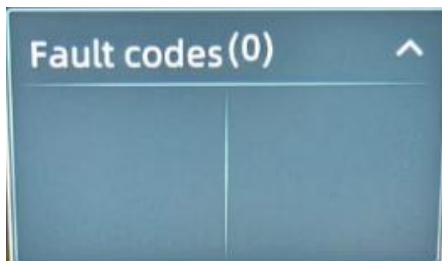

Informazioni sul TRATTORE: Visualizza il tempo di funzionamento totale dall'avvio del TRATTORE.

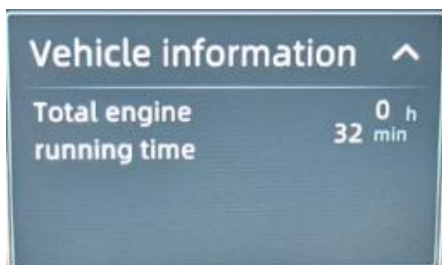

(7) Quadro strumenti multifunzione – opzione 2 (touch screen)

Funzioni del quadrante:

1. Indicatore del tachimetro

2. Indicatore della velocità del motore

3. Indicatore del livello del carburante

4. Indicatore della temperatura del liquido di raffreddamento del motore

5. Contachilometri totale

6. Contachilometri parziale A

7. Contachilometri parziale B

8. Ore motore (Giro A)

9. Ore motore (Giro B)

10. Spia di avvertimento tensione batteria

11. Ora

12. Indicatore della marcia inserita

13. Indicatore 2WD/4WD e bloccaggio del differenziale

14. Spia di avvertimento EPS

15. Spia di avvertimento motore

16. Spia di pressione dell'olio

17. Indicatore luci

18. Spia del rimorchio

19. Spia di avvertimento impianto frenante

20. Spia del freno di stazionamento

21. Indicatore ABS (se presente)

22. Indicatori di direzione

23. Spia di collegamento del casco

24. Indicatore del volume

25. Impostazioni MENU

26. Indicatore limite di velocità

27. Allarmi

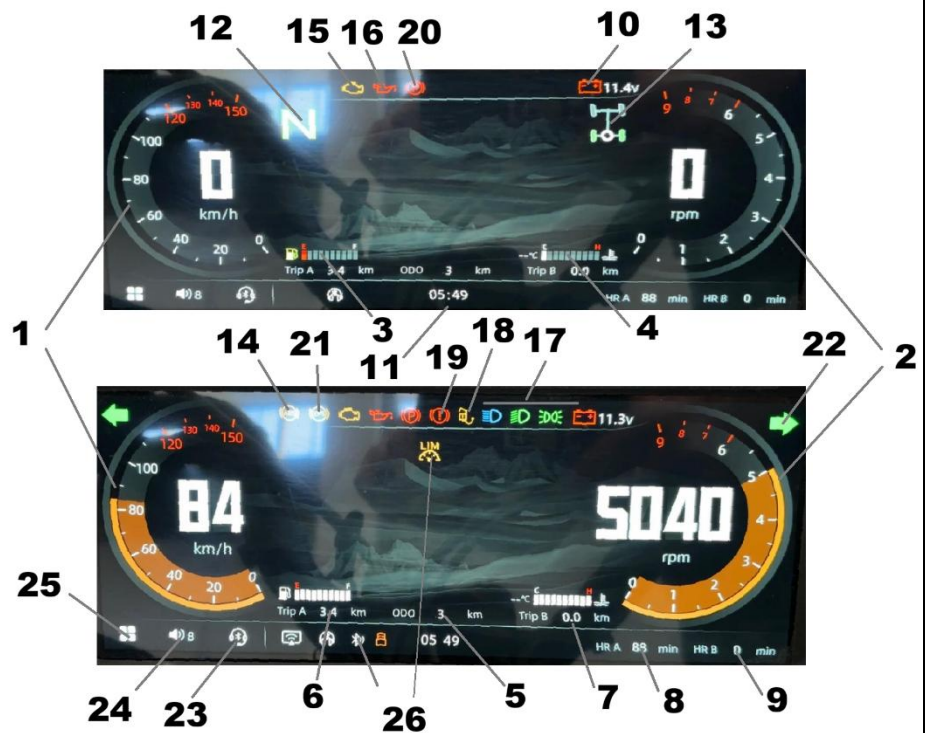

1) **Indicatore del tachimetro**

Il valore della velocità verrà visualizzato e aggiornato in tempo reale durante la guida. L'icona passerà da KM/H a MPH a seconda di quanto selezionato.

2) **Indicatore di giri del motore**

Il valore della velocità del motore (RPM) verrà visualizzato e aggiornato mentre si accelera.

3) **Indicatore del livello del carburante**

Le barre sull'indicatore vanno da 1 a 10 a seconda della quantità di carburante nel serbatoio. Quando ci sono 10 barre significa che il serbatoio è pieno. Le barre scompariranno man mano che si consuma il carburante. Quando l'ultima barra si illumina di rosso e la spia diventa gialla, indicando la riserva di carburante, fermarsi il prima possibile per fare rifornimento.

Esempio di serbatoio pieno di benzina:



Esempio di serbatoio in riserva:



4) **Indicatore della temperatura del liquido di raffreddamento del motore**

Le barre sull'indicatore hanno un intervallo compreso tra 1 e 10 barre. Il numero di barre varia in base alla temperatura del liquido di raffreddamento.

La temperatura del liquido di raffreddamento è indicata sopra l'icona (esempio di seguito):



Quando la temperatura del liquido di raffreddamento è elevata (≥ 115 °C), l'indicatore si illumina di rosso e segnala che il motore si sta surriscaldando (esempio di seguito):



Spegnere il motore. Controllare il liquido di raffreddamento e rabboccarlo se necessario. Se il problema si ripete, contattare un concessionario autorizzato. Non utilizzare il TRATTORE finché non è stato riparato.

5) **Contachilometri totale**

Mostra il totale effettivo dei chilometri percorsi dal TRATTORE.

6) **Contachilometri parziale A**

Visualizza il chilometraggio parziale del TRATTORE. Intervallo di visualizzazione: 0~999,9 km. Quando raggiunge il chilometraggio massimo visualizzabile di 999,9 km, si azzera automaticamente e ricomincia

a contare. È possibile azzerare manualmente il contachilometri **"Trip A"** tenendo premuta l'area **"Trip A"** per 3 secondi.

A black rectangular display with white text showing "Trip A 999.9 km".

7) *Contachilometri di viaggio B*

Visualizza il chilometraggio del viaggio del TRATTORE. Intervallo di visualizzazione: 0~999,9 km. Quando raggiunge il chilometraggio massimo visualizzabile di 999,9 km, si azzerava automaticamente e ricomincia a contare. È possibile azzerare manualmente il chilometraggio del **"Viaggio B"** tenendo premuta l'area **"Viaggio B"** per 3 secondi.

A black rectangular display with white text showing "Trip B 999.9 km".

8) *Ore motore Trip A*

Visualizza il tempo di funzionamento cumulativo dopo l'avvio del motore del TRATTORE. Intervallo di visualizzazione: 0~999 min. Quando raggiunge il tempo massimo visualizzabile di 999 min, si azzerava automaticamente e ricomincia a contare. Azzeramento manuale del tempo **"HR A"**: è possibile premendo e tenendo premuta l'area **"HR A"** per 3 secondi.

A black rectangular display with white text showing "HR A 999 min".

9) *Ore motore Trip B*

Visualizza il tempo di funzionamento singolo dopo l'avvio del motore del TRATTORE. Intervallo di visualizzazione: 0~999 min. Quando raggiunge il tempo massimo visualizzabile di 999 min, si azzerava automaticamente e ricomincia a contare. Il display si azzerava dopo ogni accensione. Azzeramento manuale del tempo **"HR B"**: è possibile azzerarlo tenendo premuta l'area **"HR B"** per 3 secondi.

A black rectangular display with white text showing "HR B 999 min".

10) *Spia di avviso tensione batteria*

Il valore della tensione e il colore dell'indicatore cambiano in base alla tensione effettiva della batteria. Se l'indicatore è rosso, significa che il valore della tensione è inferiore a 12,3 V. Se l'indicatore è bianco, significa che il valore della tensione è superiore a 12,3 V.

11) *Ora*

12) *Indicatore della posizione del cambio*

Visualizza la marcia attualmente inserita nella trasmissione del TRATTORE.

A gear position indicator with five colored boxes: L (green), H (green), N (green), R (yellow), and P (red).

13) *Indicatore 2WD/4WD e bloccaggio del differenziale*

L'indicatore mostra quale sistema è attivato sul TRATTORE. Sul lato sinistro è riportata la descrizione di ciascuna possibile configurazione del sistema (NOTA: non tutte le modalità potrebbero essere presenti sul TRATTORE come indicato nella figura sottostante).

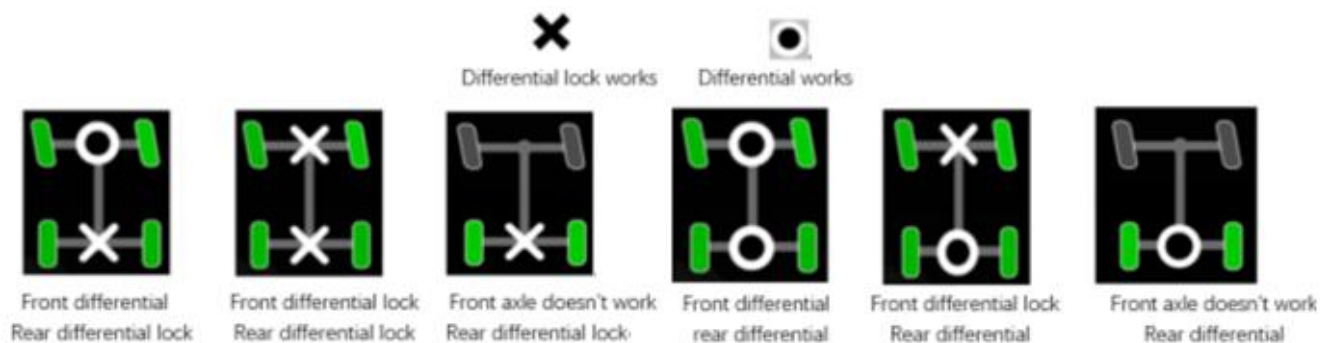

14) Spia di avvertimento EPS

Quando questa spia è accesa, l'EPS non funziona. Rivolgersi a un concessionario autorizzato.

15) Spia di avvertimento motore

Dopo aver acceso l'interruttore di accensione, la spia deve accendersi e spegnersi immediatamente dopo l'avvio del motore. Se la spia rimane accesa mentre il motore è in funzione, significa che il sistema presenta un errore.

Quando alcune parti del motore elettrico sono difettose, si accenderà anche la spia di controllo del motore; il TRATTORE potrà comunque funzionare, ma le prestazioni di guida potrebbero deteriorarsi, il che indica che il TRATTORE necessita di riparazioni.

16) Spia di pressione dell'olio

Quando questa spia si accende, indica una bassa pressione dell'olio.

ATTENZIONE! Se la spia non si spegne subito dopo l'avvio del motore, spegnere immediatamente il motore. Controllare il livello dell'olio motore. Rabboccare se necessario. Se il livello dell'olio è corretto, rivolgersi a un concessionario autorizzato ANOTHER EUROPE TRATTORE. Non utilizzare il TRATTORE finché non è stato ispezionato e riparato.

17) Spia luminosa

Fari abbaglianti:  ; Anabbaglianti: 

Luci di posizione: 

Quando la spia è accesa, il faro è acceso.

18) Spia del rimorchio

Quando il connettore elettrico del rimorchio è collegato alla presa del trattore, la spia del rimorchio è accesa.

19) Spia di avvertimento dell'impianto frenante

Quando il livello del liquido dei freni scende al di sotto del minimo, la spia di avvertimento dell'impianto frenante si accende. Controllare il livello del liquido dei freni e rabboccarlo se necessario. Se la spia rimane accesa, rivolgersi a un concessionario autorizzato. Non utilizzare il TRATTORE finché non è stato riparato.

20) Spia di avvertimento del freno di stazionamento

Quando si aziona la leva del freno di stazionamento, la spia si accende. Quando si rilascia il freno di stazionamento, la spia si spegne.

21) Indicatore ABS (se in dotazione) – questa funzione è disponibile per i TRATTORI dotati di ABS.

22) Indicatori di direzione

Gli indicatori di direzione sinistro o destro si attivano quando l'interruttore degli indicatori di direzione è in posizione ON. Si attivano automaticamente anche quando il freno di stazionamento non è inserito e l'operatore non è presente al posto di guida. Entrambi gli indicatori funzionano quando l'interruttore delle luci di emergenza è in posizione ON.

23) Casco collegato

Quando il casco è collegato al sistema informativo, viene visualizzata questa icona.

24) Volume

Toccando l'icona è possibile regolare il volume del contenuto multimediale visualizzato al centro del display.

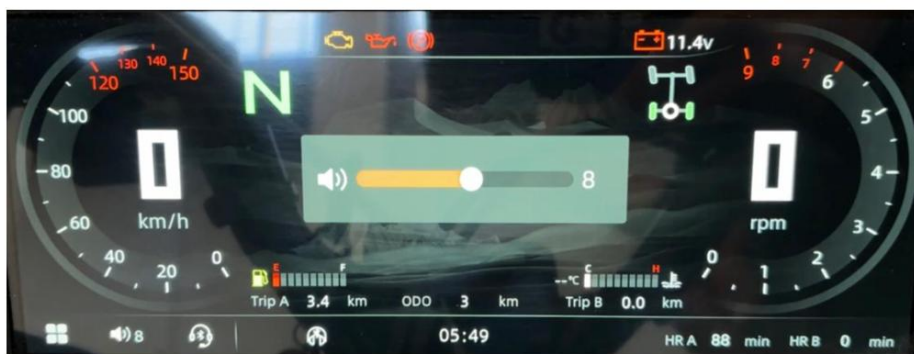

25) Menu sistema informativo

Accesso e uscita dal menu: toccare l'area designata sullo schermo per visualizzare le opzioni di impostazione del menu.



Il menu nascosto del sistema informativo si trova sotto l'icona (situata nell'angolo in basso a sinistra del display):



Toccare l'area designata all'interno dello schermo per visualizzare le opzioni di impostazione del menu.

Impostazioni: consente di trovare le seguenti impostazioni:

- **Display:**
 - **Retroilluminazione:** Modalità di regolazione e impostazioni del valore di luminosità della retroilluminazione. Le modalità di regolazione della retroilluminazione includono: Manuale / Automatica. In modalità automatica, sono disponibili 2 livelli di luminosità: Luminoso e Debole. In modalità manuale, la luminosità può essere regolata manualmente da 1 a 100, dove 1 è il livello più basso e 100 il più alto. I valori di luminosità della retroilluminazione possono essere impostati e memorizzati separatamente per quando i fari anabbaglianti sono accesi e quando sono spenti.
 - **Orologio:** Consente di impostare e memorizzare la modalità dell'orologio (formato 24 ore, formato 12 ore) e di regolare l'ora.
 - **Unità:** permette di impostare e memorizzare le unità metriche e imperiali.
 - **Lingua:** permette di impostare e memorizzare l'italiano, l'inglese o altre lingue.
- **Bluetooth:**
 - **Cellulare:** permette di trovare informazioni sul nome BT, sul cellulare attualmente connesso e sui cellulari disponibili per la connessione
 - **Casco:** Permette di visualizzare informazioni sul nome BT, sul casco attualmente connesso e sui caschi disponibili per la connessione
- **Media:** per regolare il volume dei contenuti multimediali
- **Sistema:**
 - **Ver.:** Visualizza la versione del sistema e consente di aggiornarla
 - **Codici di errore:** Visualizza il codice di errore con la relativa descrizione.
 - **Viaggio:** Visualizza:
 - **Informazioni sul veicolo** relative al tempo totale di funzionamento del motore
 - **Diametro degli pneumatici** e consente di impostare l'opzione del diametro degli pneumatici (le impostazioni vengono memorizzate dopo la regolazione)
 - **Modalità EPS** e consente di impostare l'opzione della modalità EPS (le impostazioni vengono memorizzate dopo la regolazione).
 - **Manutenzione** – Chilometraggio di manutenzione con chilometraggio residuo fino alla prossima manutenzione. Primo promemoria di manutenzione a 500 km, seguito da intervalli successivi di 2000 km. Nota: quando il chilometraggio residuo di manutenzione raggiunge 0 km, una finestra pop-up richiederà di eseguire un'operazione di azzeramento. Cliccando sul pulsante "Sì" si azzererà il chilometraggio di manutenzione; cliccando sul pulsante "No" non si azzererà il chilometraggio di manutenzione (la finestra pop-up verrà chiusa) e la finestra pop-up riapparirà dopo che il sistema sarà stato riacceso.

Media: consente di trovare i dispositivi multimediali Bluetooth collegati al sistema informativo del menu.

Telefono: consente di visualizzare le informazioni relative al telefono collegato.

Connessione: consente di visualizzare la versione del display e il codice QR da scansionare per connettersi al sistema informativo Menu.

26) Indicatore del limite di velocità – (solo funzione ABS) – indica la velocità regolata del TRATTORE

27) Allarmi

Entrambi gli indicatori si attivano quando l'operatore non è presente sul sedile e la leva del freno di stazionamento meccanico non è azionata.



(8) Specchietto retrovisore

Installato per osservare il traffico dietro il TRATTORE attraverso lo specchietto retrovisore.

(9) Vano portaoggetti posteriore

Posto comodo dove riporre oggetti personali.

ATTENZIONE! Quando il motore è in funzione, inserire sempre la leva del cambio in posizione PARK prima di aprire il coperchio. Non lasciare mai oggetti pesanti o fragili non fissati nel vano portaoggetti. Chiudere sempre il coperchio prima di mettersi alla guida.

(10) Luce targa

La luce della targa è sempre accesa per illuminare la targa.

(11) Presa per rimorchio

La presa elettrica per rimorchio fornisce alimentazione alle luci del rimorchio. Si trova sul lato posteriore del TRATTORE.

(12) Parafango (se in dotazione)

Il parafango è un equipaggiamento opzionale; la sua funzione è quella di proteggere le parti in plastica del TRATTORE e migliorare la protezione dal fango proveniente dalle ruote.

(13) Sedile anteriore

NOTA: per smontare il sedile anteriore è necessario smontare prima il sedile posteriore.

Smontaggio del sedile

Spingere il fermo in avanti sollevando delicatamente la parte posteriore del sedile anteriore. Tirare il sedile all'indietro. Continuare a sollevare fino a quando non è possibile sganciare il dispositivo di fissaggio anteriore, quindi rimuovere completamente il sedile.

Installazione del sedile anteriore

Inserire le linguette del sedile nel gancio del telaio. Quando il sedile è in posizione, spingerlo con decisione verso il basso per bloccarlo.

NOTA: il sedile del conducente è dotato di un pressostato; prestare attenzione durante la rimozione o l'installazione del sedile per non danneggiare il cablaggio e il connettore. Verificare se il cicalino di avviso dell'accensione suona quando il conducente lascia il sedile e non aziona il freno di stazionamento.

(14) Leva del cambio

La leva del cambio si trova sul lato destro del TRATTORE vicino al piantone dello sterzo.

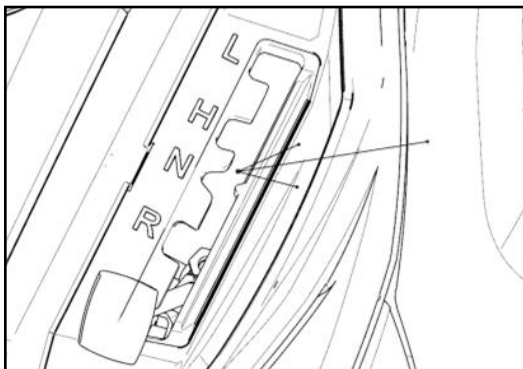

AVVERTENZA! Per cambiare marcia: arrestare completamente il TRATTORE, lasciare il motore al minimo e quindi spostare la leva nella posizione desiderata. Non forzare la leva. Se non è possibile cambiare marcia, azionare delicatamente l'acceleratore e rilasciarlo immediatamente, quindi attendere che il regime del motore torni stabile e riprovare.

ATTENZIONE: Fermare sempre COMPLETAMENTE il TRATTORE e azionare il freno prima di azionare la leva del cambio.

P: Parcheggio

Questa posizione blocca la trasmissione per impedire al TRATTORE di muoversi. Utilizzarla sempre quando il TRATTORE non è in funzione. In alcune circostanze, potrebbe essere necessario far oscillare il TRATTORE avanti e indietro per spostare gli ingranaggi nella trasmissione e consentire l'innesto della posizione di parcheggio.

R: Retromarcia

Consente al TRATTORE di muoversi all'indietro. La velocità del TRATTORE è limitata.

N: Folle

Questa posizione disinnesta la trasmissione per consentire il movimento manuale del TRATTORE.

H: Marcia alta

Seleziona la gamma di velocità elevate della trasmissione nel cambio. È la gamma di velocità di marcia normale. Consente al TRATTORE di raggiungere la velocità massima.

L: Marcia bassa

Seleziona la gamma di velocità basse della trasmissione nel cambio. È la posizione di lavoro. Consente al TRATTORE di muoversi lentamente con la massima trazione e potenza.

NOTA: Utilizzare la gamma a bassa velocità per trainare, trainare qualsiasi carico o per salire su una pendenza ripida.

(15) Paraurti anteriore/posteriore

I paraurti anteriori e posteriori sono equipaggiamenti opzionali del TRATTORE.

(16) Fari / Indicatori di direzione / Luci di emergenza

Gli anabbaglianti vengono utilizzati per l'illuminazione ravvicinata.

Gli abbaglianti migliorano la visibilità e ampliano il campo visivo a una distanza maggiore.

L'indicatore di direzione è una luce di segnalazione che si accende quando viene attivato dall'interruttore multifunzionale per indicare la direzione di svolta e avvisare altri TRATTORI o pedoni in caso di emergenza quando si utilizza l'interruttore di emergenza.

NOTA: Ricordare che tenere le luci accese a motore spento scarica la batteria. Rimuovere sempre la chiave di sicurezza codificata dopo aver spento il motore.

(17) Verricello

Il verricello del TRATTORE si trova all'estremità del cavo.

Il verricello può essere azionato utilizzando l'interruttore di comando situato vicino all'interruttore multifunzionale.

NOTA: l'uso intensivo del verricello per un lungo periodo di tempo può scaricare la batteria.

I seguenti consigli aiutano a ridurre il rischio di scaricamento della batteria:

Srotolare sempre manualmente: sbloccare il cavo utilizzando la maniglia, quindi tirare la cinghia del gancio per srotolarlo.

Si raccomanda di tenere il TRATTORE in funzione durante l'uso del verricello. Non arrestare il TRATTORE immediatamente dopo aver utilizzato il verricello per consentire alla batteria di ricaricarsi.

Inoltre, quando si utilizza il verricello per più di 30 secondi, si raccomanda di aumentare il numero di giri del motore (RPM) fino a 3000 RPM per aumentare la potenza di ricarica della batteria.

NOTA: assicurarsi che il TRATTORE sia in FOLLE (N) prima di aumentare il numero di giri del motore.

Per ulteriori informazioni sul verricello, consultare il manuale ***“Istruzioni di montaggio e funzionamento”***.

Per alimentare il TRATTORE senza avviare il motore, consultare la sezione IMPIANTO ELETTRICO.

(18) Leva del freno

Quando si preme la leva del freno, vengono azionati i freni anteriori e posteriori.

Quando viene rilasciata, la leva del freno dovrebbe tornare automaticamente nella posizione originale.

L'effetto frenante è proporzionale alla forza applicata sulla leva.

NOTA: Come per altri TRATTORI su ruote, durante la frenata il peso del TRATTORE viene trasferito alle ruote anteriori. Per ottenere una maggiore efficienza di arresto, l'impianto frenante distribuisce una maggiore forza frenante alle ruote anteriori. Ciò influirà sulla manovrabilità e sul controllo dello sterzo del TRATTORE in caso di frenata brusca. Tenetelo presente durante la frenata.

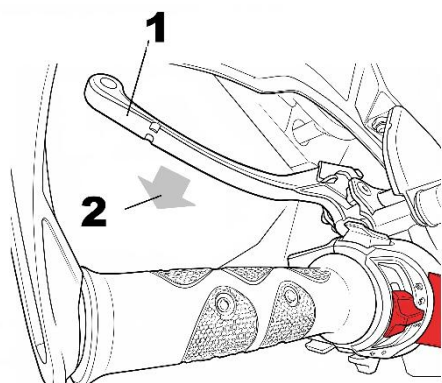

1. Leva del freno

2. Per azionare i freni

Leva di blocco del freno sulla leva del freno (opzionale)

La leva di blocco del freno si trova sulla leva del freno sinistra. Azionare il blocco del freno ogni volta che si parcheggia il TRATTORE.

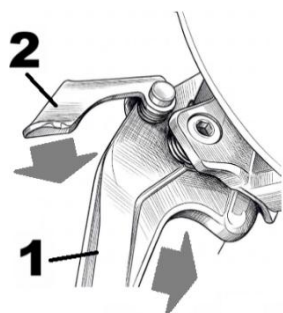

1. Premere la leva del freno.

2. Spostare in avanti la leva di blocco del freno

Per sbloccare, premere la leva del freno e il blocco si sbloccherà automaticamente

(19) Sedile posteriore

Rimozione del sedile

Tirare la cinghia rossa situata al centro del sedile posteriore per sollevare il sedile. Tirare il sedile in avanti. Continuare a sollevare fino a quando non è possibile sganciare il dispositivo di fissaggio anteriore, quindi rimuovere completamente il sedile.

Installazione del sedile

Inserire le linguette del sedile nel gancio del telaio. Quando il sedile si posiziona correttamente, spingerlo con decisione verso il basso per bloccarlo. Verificare che il sedile sia bloccato prima di guidare il TRATTORE.

(20) Gancio di traino

Il gancio di traino è montato sul TRATTORE per trainare un rimorchio.

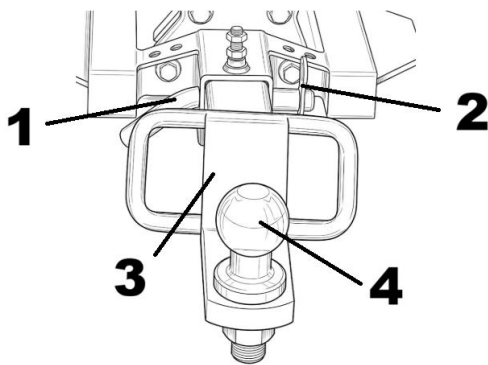

1. Perno fisso della sfera di traino
2. Perno della sfera di traino
3. Braccio del rimorchio
4. Testa della sfera del rimorchio

(21) Luci di posizione/freno

Il colore delle luci di posizione e degli stop è rosso. Le luci posteriori e gli indicatori di direzione si attivano tramite l'interruttore multifunzione. Le luci dei freni rosse si attivano quando si frena con il pedale o la leva del freno.

(22) Catarifrangenti posteriori

I catarifrangenti rossi sono situati nella parte posteriore del TRATTORE. Migliorano la visibilità del TRATTORE.

(23) Portapacchi

I portapacchi anteriore e posteriore sono situati sul rivestimento in plastica anteriore e posteriore. Servono per trasportare attrezzature e vari altri carichi. Non trasportare mai passeggeri sul portapacchi.

(24) Manopole del manubrio riscaldate elettricamente (se in dotazione)

Le manopole riscaldate elettricamente sono un'attrezzatura opzionale del TRATTORE. La loro funzione è quella di riscaldare le manopole.

(25) Interruttore di accensione / Chiave codificata

L'interruttore di accensione si trova sulla console sotto il manubrio destro. Le funzioni delle rispettive posizioni dell'interruttore sono le seguenti:

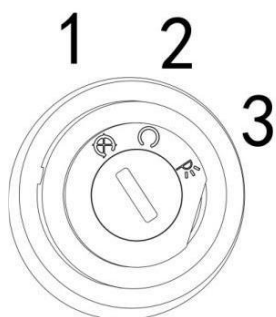

1. OFF: tutte le luci del circuito elettrico sono spente. La chiave può essere rimossa dalla sua posizione.

2. ON / ACC: Portare l'interruttore di accensione in posizione ON. Tutti i circuiti elettrici sono alimentati, il sistema di iniezione elettronica è pronto, le modalità 2WD/4WD sono attive e la strumentazione si illumina. Il TRATTORE è pronto per l'avvio del motore

NOTA: Ricordare che tenere le luci accese senza che il motore sia in funzione scarica la batteria. Portare sempre l'accensione in posizione OFF

dopo aver spento il motore.

Se il TRATTORE è dotato della chiave di sicurezza codificata 1, prendere familiarità con quanto segue:

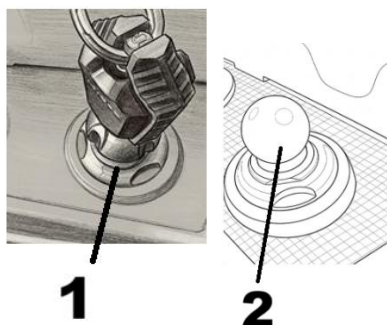

La chiave di sicurezza codificata 1 è un elemento fondamentale per avviare il motore.

La chiave di sicurezza è la chiave di sicurezza codificata del TRATTORE che spegne automaticamente il motore quando la chiave viene separata dalla manopola di sicurezza 2.

Inserire la chiave di sicurezza nella manopola per poter avviare il motore con il pulsante di avviamento.

(26) Presa ausiliaria CC



La presa ausiliaria CC si trova sul lato sinistro del pannello frontale. Questa presa può essere utilizzata per lettori portatili compatibili. Utilizzare la presa CC solo quando il motore è in funzione.

Capacità nominale massima per la presa ausiliaria CC: CC 12 V, 120 W (10 A)

NOTA: coprire la presa con il tappo quando non è in uso.

ATTENZIONE:

- Non utilizzare accessori che richiedono una potenza superiore alla capacità massima sopra indicata. Ciò potrebbe sovraccaricare il circuito e causare la fusione del fusibile.
- Se gli accessori vengono utilizzati a motore spento o con i fari accesi, la batteria si scaricherà e l'avvio del motore potrebbe risultare difficile.
- Non utilizzare l'accendisigari dell'auto o altri accessori con una spina che si surriscalda.

(27) Porta USB

Questa porta è uno standard bus seriale per dispositivi esterni con interfacce di ingresso e uscita come USB o porta di tipo C.

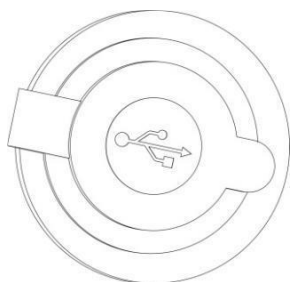

(29) Coprimanubrio

Accessorio opzionale montato sul manubrio per proteggere le mani e il manubrio da eventuali danni.

(30) Kit di attrezzi

I kit di attrezzi contengono gli strumenti di base per la riparazione e la manutenzione del TRATTORE.

CARBURANTE

Requisiti del carburante

NOTA: Utilizzare sempre benzina fresca. La benzina si ossida nel tempo. Il risultato è la perdita di ottani, composti volatili e la produzione di depositi di gomma e vernice che possono danneggiare l'impianto di alimentazione.

La miscela di carburante con etilene varia a seconda del paese e della regione. Utilizzare sempre il carburante raccomandato – consultare il capitolo CARBURANTE RACCOMANDATO per i dettagli.

Controllare frequentemente eventuali perdite di carburante o anomalie dell'impianto.

I carburanti miscelati con alcool attraggono l'umidità presente nell'aria, il che può portare alla separazione delle fasi del carburante e causare problemi alle prestazioni del motore o danni al motore stesso.

CARBURANTE RACCOMANDATO

Utilizzare benzina E5 / E10 con un numero di ottani minimo di 92. NOTA: Non sperimentare mai con altri carburanti. L'uso di carburante inappropriato può causare danni al motore o all'impianto di alimentazione.

PROCEDURA DI RIFORNIMENTO

ATTENZIONE! Il carburante è infiammabile ed esplosivo in determinate condizioni. Non utilizzare mai fiamme libere per controllare il livello del carburante. Non fumare mai e non permettere la presenza di fiamme o scintille nelle vicinanze. Operare sempre in un'area ben ventilata.

NOTA: Pulire sempre l'area circostante il tappo del serbatoio da detriti, polvere e sabbia per evitare di contaminare il carburante.

1. Spegnerne il motore

ATTENZIONE! Spegnerne sempre il motore prima di fare rifornimento.

2. Non permettere a nessuno di rimanere seduto sul TRATTORE durante il rifornimento.

3. Svitare lentamente il tappo del serbatoio in senso antiorario per rimuoverlo.

AVVERTENZA! In presenza di una condizione di pressione differenziale (si avverte un fischio quando si allenta il tappo del serbatoio), far ispezionare e/o riparare il TRATTORE prima di proseguire l'utilizzo.

4. Inserire il beccuccio nel bocchettone di rifornimento.

5. Versare il carburante lentamente per consentire all'aria nel serbatoio di fuoriuscire ed evitare il riflusso del carburante. Fare attenzione a non versare il carburante.

6. Interrompere il rifornimento quando il carburante raggiunge il fondo del bocchettone di riempimento. Non riempire eccessivamente.

AVVERTENZA! Rimuovere sempre eventuali fuoriuscite di carburante dal TRATTORE

7. Serrare completamente il tappo del serbatoio del carburante in senso orario.

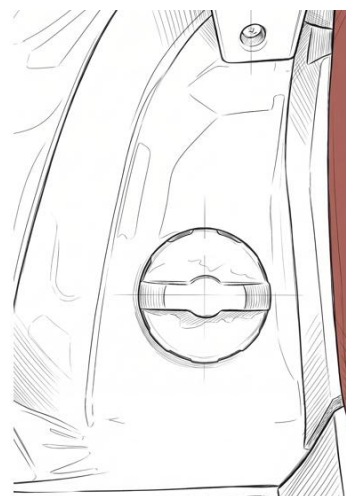

PNEUMATICI

PERICOLO POTENZIALE

Utilizzo del TRATTORE con pneumatici non adeguati o con pressione non uniforme.

COSA PUÒ ACCADERE

L'uso di pneumatici non idonei su questo TRATTORE o l'utilizzo del TRATTORE con una pressione dei pneumatici non corretta o irregolare può causare la perdita di controllo, aumentando il rischio di incidenti.

COME EVITARE IL PERICOLO

1. Gli pneumatici indicati nel certificato di conformità sono stati approvati per questo modello. Non sono raccomandate altre combinazioni di pneumatici.
2. Gli pneumatici devono essere regolati alla pressione raccomandata nella tabella delle SPECIFICHE TECNICHE.
3. Controllare e regolare la pressione degli pneumatici quando sono freddi. Una pressione inferiore al minimo specificato potrebbe causare il distacco del tallone dello pneumatico dal cerchione in condizioni di guida difficili.
4. Pressioni più elevate possono causare lo scoppio dello pneumatico. Gonfiare gli pneumatici molto lentamente e con attenzione. Un gonfiaggio rapido potrebbe causare lo scoppio dello pneumatico.

Come misurare la pressione degli pneumatici

Utilizzare il manometro per la pressione degli pneumatici.

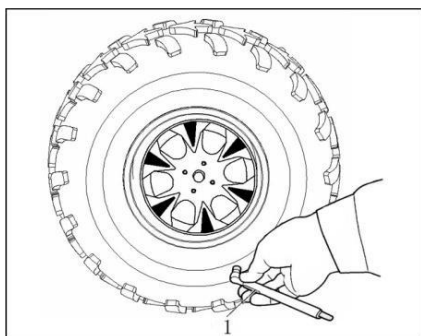

1 - Manometro per pneumatici

NOTA: Il manometro per la pressione degli pneumatici non è incluso nella dotazione standard. Effettuare due misurazioni della pressione degli pneumatici e utilizzare la seconda lettura. Polvere o sporcizia nel manometro potrebbero rendere errata la prima lettura.

Regolare la pressione a pneumatici freddi. Regolare la pressione degli pneumatici secondo quanto raccomandato nella tabella delle SPECIFICHE TECNICHE.

Limite di usura degli pneumatici

Quando il battistrada si riduce a 6 mm a causa dell'usura, sostituire lo pneumatico.

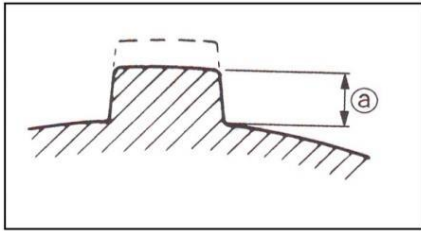

a - Limite di usura degli pneumatici

PERIODO DI RODAGGIO

Funzionamento durante il rodaggio

Per il TRATTORE è necessario un periodo di rodaggio di 10 ore di funzionamento o 300 km.

Motore

Durante il periodo di rodaggio:

- Evitare di utilizzare il motore a pieno regime.
- L'acceleratore non deve superare i 3/4 della corsa massima.
- Evitare accelerazioni prolungate.
- Evitare velocità di crociera prolungate.
- Evitare il surriscaldamento del motore.

Freni

ATTENZIONE! I freni nuovi funzioneranno in modo efficiente solo dopo il rodaggio, completato dopo circa 50 km.

Cinghia di trasmissione

La nuova cinghia richiede un periodo di rodaggio di 50 km.

PROCEDURE DI BASE

AVVIAMENTO DEL MOTORE

1. Per avviare il motore, la leva del cambio deve essere posizionata su PARK o NEUTRAL.

NOTA: Per comodità, una modalità overdrive consente di avviare il motore con la leva del cambio in qualsiasi posizione. Tenere premuta la leva del freno o il pedale del freno mentre si preme il pulsante di avvio del motore.

2. Inserire la chiave nell'interruttore di accensione e ruotarla in posizione ON oppure applicare la chiave di sicurezza codificata sulla manopola.

AVVERTENZA! Quando si utilizza la chiave di sicurezza codificata, fissare sempre il cinturino della chiave di sicurezza codificata attorno al polso prima di avviare il motore.

3. Premere il pulsante di avviamento del motore e tenerlo premuto fino all'avvio del motore.

NOTA:

- Se il motore non si avvia dopo pochi secondi, non tenere premuto il pulsante di avviamento per più di 10 secondi.
 - Verificare se il serbatoio del carburante è vuoto; in tal caso, riempirlo.
 - Contattare un rivenditore autorizzato per ricevere assistenza.
4. Rilasciare immediatamente il pulsante di avviamento del motore una volta che il motore si è avviato.

NOTA: Quando la batteria è scarica, il motore non può essere avviato. Far ricaricare o sostituire la batteria.

CAMBIO DELLA SELEZIONE DELLE MARCE

NOTA: È necessario arrestare completamente il TRATTORE e azionare i freni prima di spostare la leva del cambio. Il motore deve funzionare al minimo. La mancata osservanza di questa precauzione può causare danni alla trasmissione.

Per cambiare marcia, spostare la leva del cambio nella posizione desiderata H, L, N, R, P.

SPEGNIMENTO DEL MOTORE

NOTA:

- Evitare di parcheggiare su un pendio, poiché il TRATTORE potrebbe spostarsi involontariamente.
- Quando il TRATTORE è fermo o parcheggiato, inserire sempre la leva del cambio in posizione PARK per impedire che il trattore si sposti.
- Evitare di parcheggiare in luoghi in cui le parti calde potrebbero causare un incendio.

1. Rilasciare l'acceleratore per consentire al motore di funzionare al minimo.
2. Portare la leva del cambio in posizione PARK. Azionare il freno di stazionamento.
3. Spingere l'interruttore di arresto di emergenza del motore in posizione OFF.

4. Ruotare la chiave nell'interruttore di accensione in posizione OFF oppure utilizzare l'interruttore di arresto di emergenza del TRATTORE per arrestare il TRATTORE.

PER SURRISCALDAMENTO DEL MOTORE

In caso di surriscaldamento del motore, provare quanto segue:

1. Controllare e pulire le alette del radiatore.
2. Controllare il livello del liquido di raffreddamento e rabboccare se necessario
3. Contattare un rivenditore autorizzato il prima possibile.

ATTENZIONE! Il radiatore può essere molto caldo, indossare guanti prima di toccarlo.

ATTENZIONE: Ridurre la velocità del TRATTORE, ma cercare di mantenerlo in movimento per garantire l'afflusso d'aria al radiatore. Se il motore continua a surriscaldarsi dopo circa un minuto, arrestare il TRATTORE e portare la trasmissione in posizione PARK. Spegnerne il motore. Portare l'interruttore di accensione in posizione ON (NON RIAVVIARE ANCORA IL MOTORE). La ventola del radiatore raffredderà il radiatore. Lasciare raffreddare il motore. Controllare il livello del liquido di raffreddamento e rabboccare se possibile.

AVVERTENZA! Non rabboccare mai l'impianto di raffreddamento quando il motore è caldo.

CURA POST-UTILIZZO

Quando il TRATTORE viene utilizzato in ambienti con acqua salata (spiaggia, varo/carico di imbarcazioni, ecc.), il TRATTORE deve essere risciacquato con acqua dolce per preservare il TRATTORE e i suoi componenti. Si raccomanda vivamente la lubrificazione delle parti metalliche. Questa operazione deve essere eseguita al termine di ogni giornata di lavoro.

Quando il TRATTORE viene utilizzato in condizioni di fango, si raccomanda di sciacquarlo per preservare il TRATTORE e i suoi componenti e per mantenere pulite le luci.

NOTA: Non utilizzare mai un'idropulitrice ad alta pressione per pulire il TRATTORE. UTILIZZARE ESCLUSIVAMENTE BASSA PRESSIONE (ad esempio un tubo da giardino). L'alta pressione può causare danni elettrici o meccanici.

RIMESSAGGIO

Quando un TRATTORE non viene utilizzato per più di un mese, è necessario riporlo correttamente. Eseguire la manutenzione delle parti principali secondo la TABELLA DI MANUTENZIONE.

TRASPORTO

Seguire queste procedure durante il trasporto del TRATTORE:

- Spegnerne il motore e rimuovere la chiave (se applicabile, rimuovere la chiave dal pomello di fissaggio) per evitare che vada persa durante il trasporto.
- Assicurarsi che il tappo del serbatoio sia installato correttamente e ben fissato.
- Assicurarsi che il sedile o i sedili siano installati correttamente e fissati.
- Posizionare la leva del cambio in qualsiasi posizione tranne quella di parcheggio, azionare il freno di stazionamento e impedire al TRATTORE di muoversi.

- Bloccare e fissare sia la parte anteriore che quella posteriore del telaio del TRATTORE al dispositivo di trasporto. Ciò impedirà al TRATTORE di scivolare o spostarsi durante il trasporto.

PROCEDURE SPECIALI

COSA FARE SE C'È ACQUA NEL CVT

Il tappo di scarico del CVT si trova nella parte posteriore del coperchio del CVT. È accessibile dal parafrangente posteriore sinistro. Ispezionare il tappo di scarico del CVT per verificare la presenza di acqua.

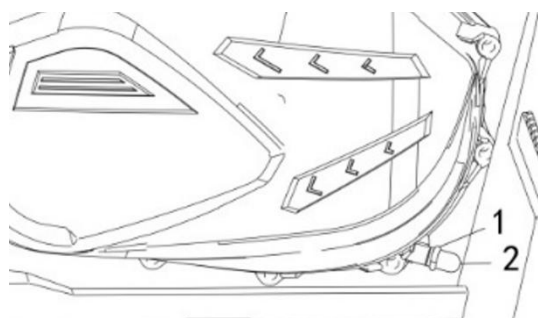

VICINO AL POGGIAPEDI SINISTRO

1 – Morsetto a molla

2 – Tappo di scarico

NOTA: Se è entrata acqua nel CVT, limitare l'uso del TRATTORE e portarlo al concessionario autorizzato più vicino per una corretta procedura di pulizia del CVT.

Se è presente acqua, rimuovere il morsetto a molla del CVT e il tappo di scarico per espellere l'acqua. Reinstallare il tappo di scarico e fissarlo utilizzando il morsetto a molla.

NOTA: Assicurarsi che sia il morsetto a molla che il tappo di scarico siano inseriti correttamente sul tubo del coperchio del CVT.

COSA FARE SE È PRESENTE ACQUA NELL'ALLOGGIAMENTO DEL FILTRO DELL'ARIA

Controllare la presenza di acqua nei tubi di scarico sul parafrangente interno della ruota anteriore sinistra. Se è presente acqua, premere i morsetti e rimuovere i tubi di scarico per drenare l'acqua dall'alloggiamento del filtro dell'aria. Pulire l'alloggiamento del filtro dell'aria, svuotare il serbatoio.

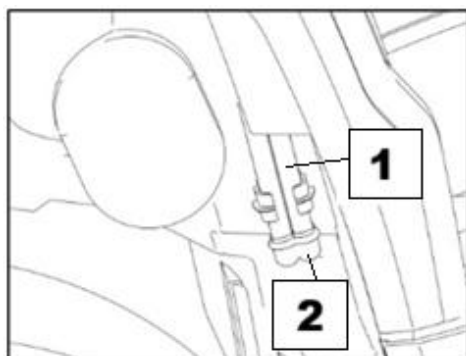

1 – Tubi di scarico

2 – Serbatoi di scarico

Se durante l'ispezione si verifica quanto segue:

- Se nel tubo di scarico si riscontrano più di 50 ml di acqua.
- Se sono presenti depositi nel serbatoio di scarico della camera di lavaggio.
- Se il tubo è ostruito.

Portare il TRATTORE presso il concessionario autorizzato TRATTORE più vicino per far eseguire la manutenzione del TRATTORE.

In tal caso, il TRATTORE deve essere sottoposto a manutenzione per:

- Pulizia dell'alloggiamento del filtro dell'aria.
- Prese d'aria (ventola di raffreddamento del radiatore, pompa dell'acqua, serbatoio del liquido di raffreddamento, serbatoio del carburante, cambio, differenziale anteriore e trasmissione finale posteriore)
- Pulizia del filtro aria CVT
- Pulizia del CVT
- Ispezione e sostituzione dei lubrificanti secondo necessità (motore, cambio, differenziale anteriore e trasmissione finale posteriore).

NOTA: La mancata manutenzione del TRATTORE può causare danni permanenti ai seguenti componenti, ma non solo:

- Motore e cambio
- Pompa del carburante
- CVT
- Ventola di raffreddamento
- Differenziale anteriore
- Trasmissione finale posterior

COSA FARE IN CASO DI RIBALTAMENTO DEL TRATTORE

Se il TRATTORE si ribalta o si inclina su un fianco, riportarlo sulle ruote. Ispezionare il TRATTORE per verificare la presenza di eventuali danni.

Se il TRATTORE non presenta danni, consultare la sezione MANUTENZIONE e ispezionare quanto segue.

- Controllare l'alloggiamento del filtro dell'aria per verificare la presenza di accumuli di olio; se si riscontra la presenza di olio, pulire il filtro dell'aria e l'alloggiamento del filtro dell'aria.
- Controllare il livello dell'olio motore e rabboccare se necessario.
- Controllare il livello del liquido di raffreddamento del motore e rabboccare se necessario.
- Controllare il livello dell'olio del cambio e rabboccare se necessario
- Controllare il livello dell'olio della trasmissione finale posteriore e rabboccare se necessario.
- Controllare il livello del differenziale anteriore e rabboccare se necessario.

Ogni volta che il TRATTORE si ribalta, deve essere ispezionato da un concessionario autorizzato.

COSA FARE QUANDO IL TRATTORE È IMMERSO IN ACQUA

Se il TRATTORE è sommerso, spegnere immediatamente il motore. Non utilizzare:

- Qualsiasi apparecchiatura elettrica
- Verricello

NOTA: L'immersione del TRATTORE può causare gravi danni se non viene seguita la corretta procedura di riavvio.

Non appena il TRATTORE viene rimosso dall'acqua, eseguire le seguenti operazioni:

- Svuotare l'alloggiamento del filtro dell'aria. Vedere la procedura in questa sottosezione.
- Svuotare il CVT. Vedere la procedura in questa sottosezione.

NOTA: La manutenzione del TRATTORE deve essere eseguita il prima possibile da un concessionario autorizzato.

PROCEDURE DI MANUTENZIONE

Questa sezione contiene le istruzioni per le procedure di manutenzione di base.

AVVERTENZA! Spegnere il motore e seguire queste procedure di manutenzione quando si esegue la manutenzione. Se non si seguono le corrette procedure di manutenzione, si rischia di ferirsi a causa di parti calde, parti in movimento, elettricità, sostanze chimiche o altri pericoli.

AVVERTENZA! Dopo aver rimosso il dispositivo di bloccaggio esistente, sostituirlo sempre con uno nuovo. (ad es. linguetta di bloccaggio, dispositivo di fissaggio autobloccante, ecc.)

FILTRO DELL'ARIA

Linee guida per la manutenzione del filtro dell'aria

Come per qualsiasi TRATTORE, la manutenzione del filtro dell'aria è fondamentale per garantire le prestazioni e la durata del motore.

La manutenzione del filtro dell'aria deve essere adattata alle condizioni di guida.

La frequenza della manutenzione del filtro dell'aria deve essere aumentata quando si opera nelle seguenti condizioni:

- Guida su terreni sabbiosi.
- Guida su terra asciutta e superfici sporche.
- Guida su strade sterrate o in condizioni simili.

RIMOZIONE DEL FILTRO DELL'ARIA

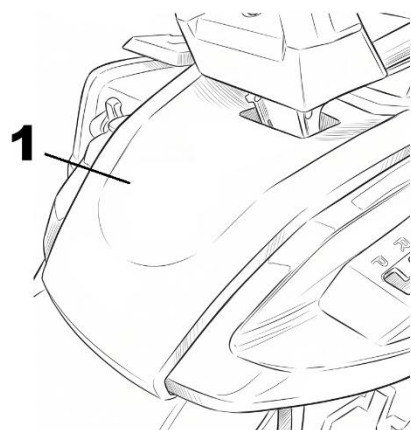

Rimuovere il sedile. Rimuovere il coperchio di manutenzione del filtro dell'aria.

1 - Coperchio di manutenzione del filtro dell'aria

Rimuovere il coperchio del filtro dell'aria. Estrarre il filtro dell'aria.

PULIZIA E LUBRIFICAZIONE DEL FILTRO DELL'ARIA

ATTENZIONE: Indossare sempre adeguati dispositivi di protezione per la pelle e gli occhi. I prodotti chimici possono causare eruzioni cutanee e lesioni agli occhi.

Pulizia del filtro in carta:

- Assicurarsi che l'elemento filtrante in schiuma sia stato rimosso dal filtro in carta.
- Rimuovere la polvere più grossolana dall'elemento in carta.

In questo modo lo sporco e la polvere usciranno dal filtro di carta.

NOTA: I filtri di carta hanno una durata limitata; sostituire il filtro se troppo sporco o intasato.

NOTA: Si sconsiglia di soffiare aria compressa sul filtro di carta: ciò potrebbe danneggiare le fibre di carta e ridurre la capacità di filtrazione se utilizzato in ambienti polverosi.

NOTA: Non lavare i filtri di carta con alcuna soluzione detergente.

Pulizia dell'elemento filtrante in schiuma

- Spruzzare l'elemento filtrante in schiuma all'interno e all'esterno con un buon detergente per filtri dell'aria e seguire le istruzioni del produttore.
- Asciugare completamente l'elemento in schiuma.

INSTALLAZIONE DEL FILTRO DELL'ARIA

Reinserire l'elemento filtrante e il coperchio dell'elemento filtrante nel filtro dell'aria, quindi reinserire la console in posizione.

MANUTENZIONE DEL TUBO DI ASPIRAZIONE DEL CVT

Rimuovere il sedile. Rimuovere il coperchio di manutenzione del filtro dell'aria.



1 – Coperchio di manutenzione del filtro dell'aria

2 – Tubo CVT

ATTENZIONE: Indossare sempre protezioni adeguate per la pelle e gli occhi. I prodotti chimici possono causare eruzioni cutanee e lesioni agli occhi. L'operazione deve essere eseguita in un'area aperta.

1. Pulire il tubo di aspirazione dell'aria 2 utilizzando aria compressa, rimuovere la polvere residua dal tubo di aspirazione.

ATTENZIONE: Non pulire il tubo di aspirazione dell'aria controvento, altrimenti la polvere entrerà facilmente negli occhi e nella bocca.

2. Rimontare tutte le parti seguendo l'ordine inverso di smontaggio.

POSIZIONE DEL MARTINETTO / RIMOZIONE DELLE RUOTE

Per sollevare il TRATTORE con il martinetto, procedere come segue:

1. Parcheggiare il trattore su una superficie piana e livellata
2. Assicurarsi che il trattore sia in posizione PARK e rimuovere la chiave
3. Posizionare il martinetto sotto la parte inferiore del trattore in base ai punti di sollevamento indicati sul TRATTORE
4. Allentare le ruote e i dadi delle ruote prima che il TRATTORE si sollevi da terra, ma non rimuoverli
5. Sollevare in modo sicuro con il martinetto.
6. Rimuovere i dadi delle ruote
7. Rimuovere la ruota

Per rimuovere il martinetto dal TRATTORE sollevato, procedere come segue:

1. Posizionare la ruota nella posizione corretta sul mozzo.
2. Fissare i dadi della ruota e serrarli a mano.
3. Abbassare con cautela il TRATTORE a terra.
4. Serrare i dadi della ruota secondo le specifiche.
5. Rimuovere il martinetto dalla parte inferiore del TRATTORE

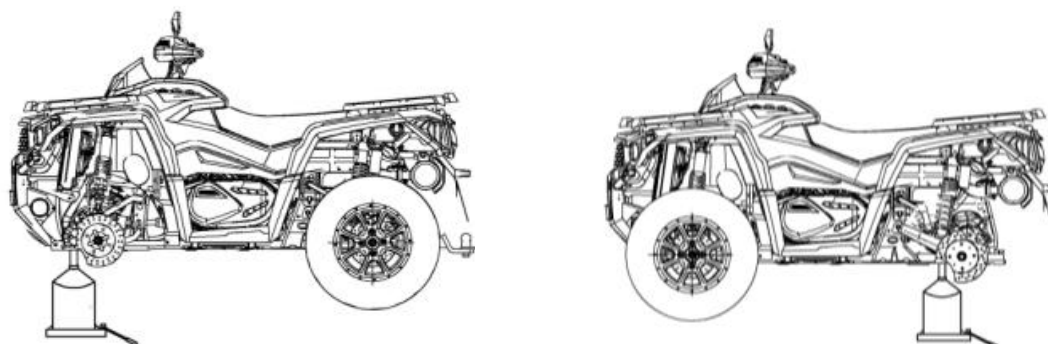

NOTA: seguire la stessa procedura per sollevare la parte anteriore o posteriore del TRATTORE.

AVVERTENZA! Ruote installate in modo improprio possono influire negativamente sull'usura degli pneumatici e sulla manovrabilità del TRATTORE, causando lesioni gravi o mortali. Assicurarsi sempre che tutti i dadi siano serrati secondo le specifiche.

PUNTO DI LUBRIFICAZIONE

Il punto di lubrificazione si trova sul lato destro del pedale – 1.

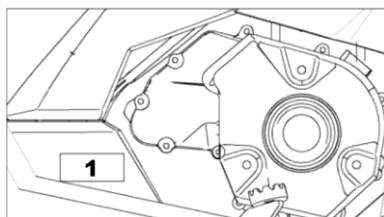

I punti di lubrificazione si trovano anche sui bracci a della sospensione. Lubrificare secondo la tabella delle SPECIFICHE TECNICHE.

DELL'OLIO MOTORE

Livello dell'olio motore

Sostituire l'olio motore secondo la tabella delle SPECIFICHE TECNICHE.

Capacità dell'olio motore: fare riferimento alla tabella delle SPECIFICHE TECNICHE.

NOTA: Controllare frequentemente il livello e rabboccare se necessario. Non riempire eccessivamente. L'utilizzo del motore/cambio con un livello improprio può danneggiare gravemente il motore/cambio. Rimuovere eventuali fuoriuscite.

NOTA: Durante il controllo del livello dell'olio, ispezionare visivamente l'area del motore per verificare la presenza di perdite.

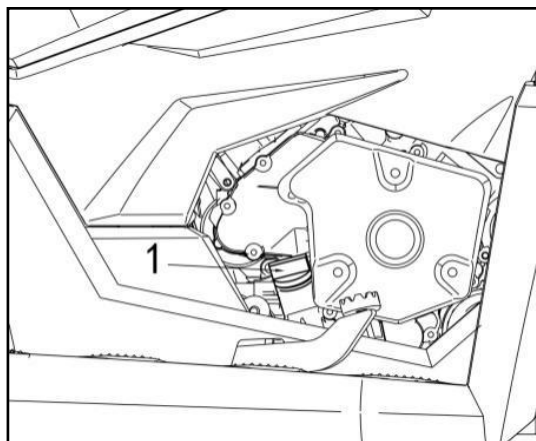

LATO DESTRO DEL MOTORE

1 - Asta di livello

NOTA: Assicurarsi che il TRATTORE si trovi su una superficie piana e che il motore sia freddo e spento prima di controllare il livello dell'olio.

Per controllare il livello dell'olio:

1. Svitare l'astina di livello, quindi rimuoverla e pulirla.
2. Reinscrivere l'astina di livello, avvitandola completamente.
3. Rimuovere e controllare il livello dell'olio. Dovrebbe essere vicino o uguale al segno superiore.

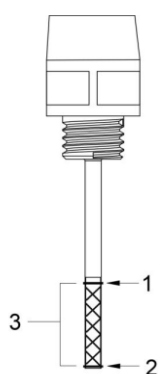

1 - Pieno

2 - Minimo, è necessario rabboccare

3 - Intervallo di funzionamento

Per aggiungere olio:

1. Rimuovere l'astina di livello.
2. Inserire un imbuto nel tubo dell'astina per evitare fuoriuscite.
3. Aggiungere una piccola quantità di olio raccomandato e ricontrollare il livello dell'olio.

4. Ripetere le procedure sopra indicate fino a quando il livello dell'olio raggiunge il segno superiore dell'astina.
Non riempire eccessivamente.
5. Serrare correttamente l'astina di livello.

CAMBIO DELL'OLIO E DEL FILTRO DELL'OLIO

NOTA: L'olio e il filtro dell'olio devono essere sostituiti contemporaneamente. Il cambio dell'olio deve essere effettuato a motore caldo.

AVVERTENZA! L'olio motore può essere molto caldo. Per evitare potenziali ustioni, non rimuovere il tappo di scarico dell'olio motore o il coperchio del filtro se il motore è caldo. Attendere che l'olio motore sia tiepido.

1. Assicurarsi che il TRATTORE si trovi su una superficie piana.
2. Rimuovere l'astina di livello.
3. Pulire l'area del tappo di scarico dell'olio.
4. Posizionare una vaschetta di raccolta sotto l'area del tappo di scarico dell'olio.
5. Svitare il tappo di scarico dell'olio.

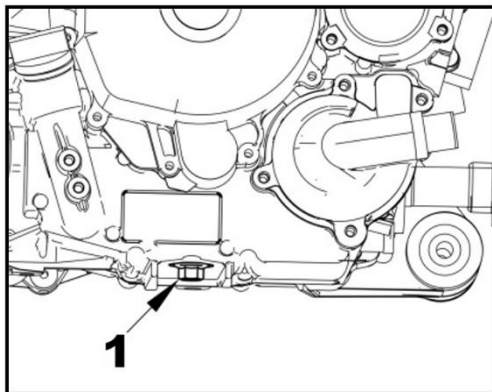

1 - Tappo di scarico dell'olio

NOTA: Attendere che l'olio fuoriesca dal filtro dell'olio.

6. Svitare il coperchio del filtro dell'olio.

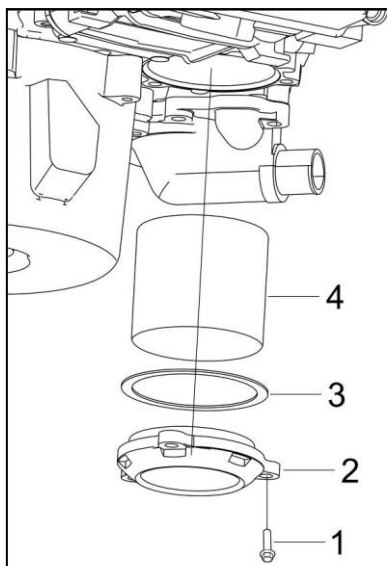

1 - Vite del filtro dell'olio
2 - Coperchio del filtro dell'olio
3 - Anello
4 - Filtro dell'olio

7. Rimuovere il filtro usato e sostituirlo con quello nuovo.

8. Controllare l'O-ring del coperchio e sostituirlo se necessario.
9. Avvitare il coperchio del filtro dell'olio in posizione.
10. Rimuovere eventuali tracce di olio fuoriuscito dal motore.
11. Sostituire la rondella sul tappo di scarico dell'olio. Pulire l'area sul motore e il tappo di scarico dell'olio, quindi reinstallare il tappo.
12. Rabboccare il motore fino al livello corretto con l'olio raccomandato. Fare riferimento alla tabella delle SPECIFICHE TECNICHE.
13. Avviare il motore e lasciarlo al minimo per alcuni minuti. Assicurarsi che non vi siano perdite nell'area del filtro dell'olio e in quella del tappo di scarico dell'olio.
14. Spegnerne il motore. Attendere qualche istante affinché l'olio defluisca nel carter, quindi controllare il livello dell'olio. Rabboccare se necessario.
15. Smaltire l'olio in conformità con le normative ambientali locali.

DEL LIQUIDO DI RAFFREDDAMENTO DEL MOTORE

Livello del liquido di raffreddamento del motore

ATTENZIONE! Controllare il livello del liquido di raffreddamento a motore spento. Non aggiungere mai liquido di raffreddamento nell'impianto di raffreddamento quando il motore è caldo.

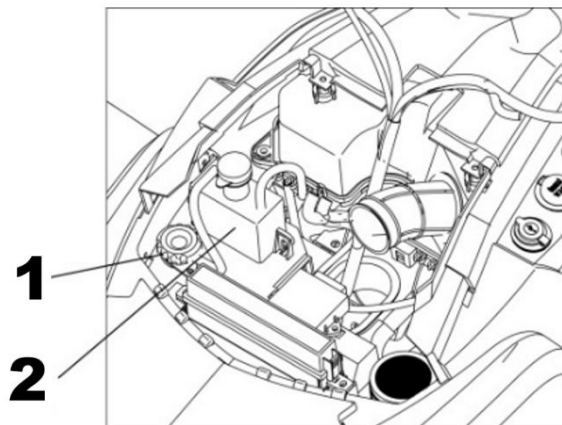

1 – Tappo del radiatore

2 – Serbatoio del liquido di raffreddamento del motore

1. Posizionare il TRATTORE su una superficie piana.
2. Rimuovere il tappo del radiatore esercitando una pressione e ruotandolo in senso antiorario.
3. Quindi scaricare l'antigelo dal motore.
4. Completare il riempimento del radiatore.
5. Controllare il livello nel serbatoio del liquido di raffreddamento e rabboccare se necessario
6. Far funzionare il motore al minimo con il tappo del radiatore rimosso.
7. Aggiungere lentamente liquido di raffreddamento se necessario. A questo punto, attendere che il motore raggiunga la normale temperatura di esercizio.
8. Il liquido deve trovarsi tra i segni di livello MIN. e MAX. del serbatoio del liquido di raffreddamento.

NOTA: quando si controlla il livello a una temperatura inferiore a 20 °C, il livello potrebbe risultare leggermente inferiore al segno MIN.

NOTA: Assicurarsi che il tubo del serbatoio del liquido di raffreddamento sia posizionato correttamente per evitare qualsiasi interferenza durante la chiusura del coperchio.

SOSTITUZIONE DEL LIQUIDO DEL CAMBIO

Prima di sostituire il liquido del cambio, assicurarsi che il TRATTORE si trovi su una superficie piana. Questa operazione deve essere eseguita con il motore caldo.

1. Assicurarsi che il TRATTORE si trovi su una superficie piana.
2. Guidare il TRATTORE per alcuni minuti.
3. Spegnerne il motore e attendere qualche minuto.
4. Rimuovere il lato destro della pedana.
5. Rimuovere il tappo di controllo del livello dell'olio.
6. Posizionare una vaschetta di raccolta sotto la scatola del cambio, quindi scaricare completamente il fluido rimuovendo il tappo di scarico.
7. Serrare il tappo di scarico a 20 N.m.
8. Versare circa 420 ml del fluido specificato (GL-5 75W140), controllando attraverso il foro del tappo di controllo del livello del fluido fino a quando il fluido non trabocca.
9. Serrare il tappo di controllo del livello del fluido a 20 Nm.

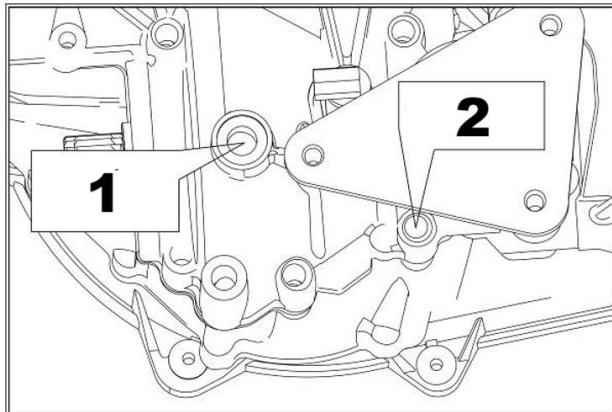

1 – Tappo di controllo del livello del fluido

2 – Tappo di scarico

SOSTITUZIONE DEL FLUIDO DEL DIFFERENZIALE ANTERIORE

Per sostituire il liquido del differenziale anteriore, assicurarsi che il TRATTORE sia in posizione piana ed eseguire i seguenti passaggi.

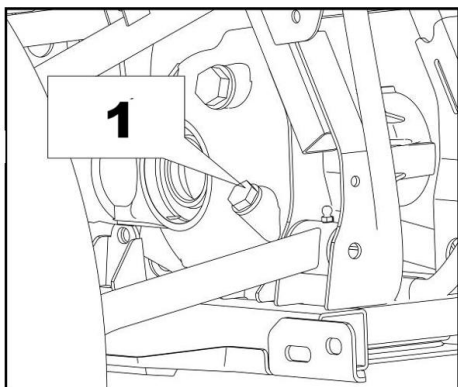

1 – Tappo di controllo del livello del fluido

1. Pulire l'area del tappo di controllo del livello del fluido e rimuovere il tappo stesso.
2. Pulire l'area del tappo di scarico.
3. Posizionare una vaschetta di raccolta sotto la scatola del differenziale anteriore, quindi scaricare completamente il fluido rimuovendo il tappo di scarico.
4. Serrare il tappo di scarico a 20 N.m.
5. Versare circa 180 ml del fluido specificato (GL-5 80W90) controllando attraverso il foro del tappo di controllo del livello del fluido fino a quando il fluido non trabocca.
6. Serrare il tappo di controllo del livello del fluido a 20 N.m.

SOSTITUZIONE DEL LIQUIDO DEL DIFFERENZIALE POSTERIORE

Per sostituire il liquido del differenziale posteriore, assicurarsi che il TRATTORE sia in posizione orizzontale ed eseguire le seguenti operazioni.

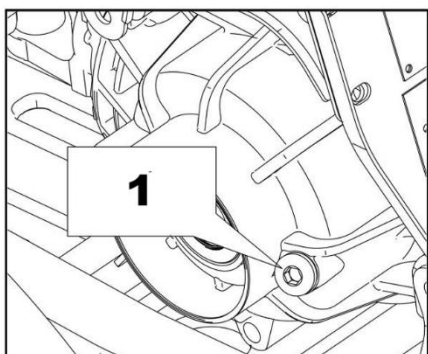

1 – Tappo di controllo del livello del fluido

1. Pulire l'area del tappo di controllo del livello del fluido e rimuovere il tappo stesso.
2. Pulire l'area del tappo di scarico.
3. Posizionare una vaschetta di raccolta sotto la scatola del differenziale anteriore, quindi scaricare completamente il fluido rimuovendo il tappo di scarico.
4. Serrare il tappo di scarico a 20 N.m.

5. Versare circa 400 ml del fluido specificato (GL-5 80W90) controllando attraverso il foro del tappo di controllo del livello del fluido fino a quando il fluido non trabocca.
6. Serrare il tappo di controllo del livello del fluido a 20 N.m

CANDELA

Lo stato delle candele è indicativo del funzionamento del motore. Controllare lo stato dell'estremità di accensione della candela dopo che il motore si è riscaldato e il TRATTORE è stato guidato a velocità elevate. Verificare immediatamente che la candela abbia il colore corretto. Se l'elettrodo della candela appare bagnato o di colore scuro, sostituire la candela con una di tipo più caldo. Se è bianco o appare vetrificato, sostituire la candela. In caso di depositi carboniosi, utilizzare strumenti adeguati per la pulizia.

Controllare la distanza tra gli elettrodi della candela: la distanza deve essere compresa tra 0,7 e 0,9 mm.

ATTENZIONE! Il sistema di scarico e il motore caldi possono causare ustioni. Indossare guanti protettivi quando si rimuove una candela per ispezionarla.

RADIATORE

1. Controllare che l'area del radiatore sia pulita.
2. Rimuovere il pannello anteriore e il rivestimento del pannello anteriore.

ATTENZIONE: Non pulire mai il radiatore a mani nude quando è caldo. Lasciare raffreddare il radiatore prima di pulirlo.

3. Ispezionare il radiatore e i tubi flessibili per verificare che non presentino perdite o danni.
4. Ispezionare le alette del radiatore. Devono essere pulite, prive di fango, sporcizia, foglie e altri depositi che potrebbero impedire al radiatore di raffreddarsi correttamente.
5. Se disponibile, utilizzare un tubo da giardino per sciacquare le alette del radiatore.

NOTA: Fare attenzione a non danneggiare le alette del radiatore durante la pulizia. Non utilizzare oggetti/strumenti che potrebbero danneggiare le alette. Quando si utilizza l'acqua del tubo, usare solo bassa pressione. Non utilizzare mai un'idropulitrice ad alta pressione.

6. Installare il pannello anteriore e il rivestimento del pannello anteriore.

BATTERIA

Rimozione della batteria

La batteria si trova sotto il sedile del conducente.

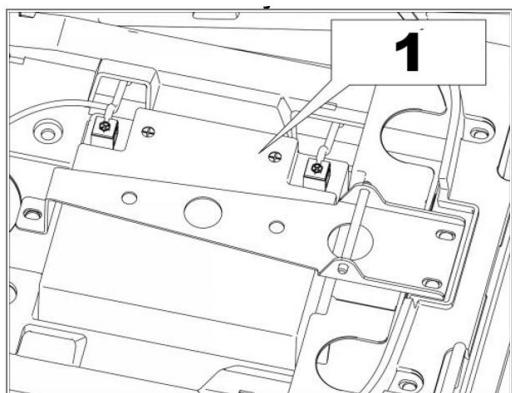

1 - Batteria

1. Rimuovere il sedile.
2. Rimuovere il coperchio della batteria.
3. Scollegare prima il cavo NERO (-), poi quello ROSSO (+).

NOTA: Rispettare sempre questo ordine di rimozione; scollegare prima il cavo NERO (-).

4. Rimuovere la batteria.

Pulizia della batteria

Pulire i connettori, i cavi e i poli della batteria utilizzando una soluzione di bicarbonato di sodio e acqua. Rimuovere la corrosione (se presente) dai terminali dei cavi e dai poli della batteria utilizzando una spazzola metallica rigida. Risciacquare con acqua pulita e asciugare bene.

Ispezione della batteria

Controllare visivamente l'involucro della batteria per verificare che non presenti crepe o altri danni. Se l'involucro della batteria è danneggiato, sostituire la batteria e pulire accuratamente il supporto della batteria con acqua.

Controllare lo stato dei poli della batteria, del supporto della batteria, della cinghia di fissaggio e dei punti di fissaggio della cinghia, nonché dei capicorda.

Installazione della batteria

NOTA: collegare sempre prima il cavo ROSSO (+) e poi quello NERO (-).

POSIZIONE DEL FUSIBILE

Posizione del fusibile.

La scatola dei fusibili si trova sotto il coperchio del cruscotto.

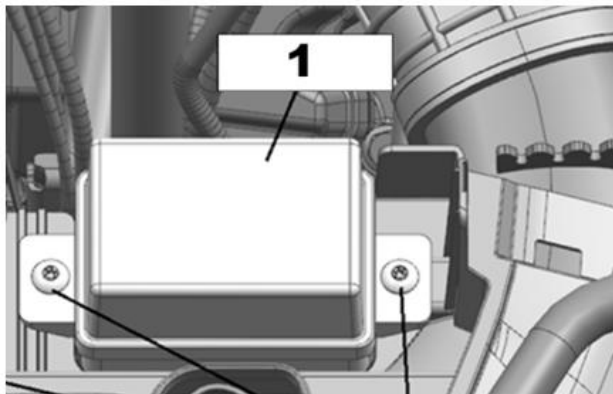

1 – Scatola dei fusibili

Controllo dei fusibili

Controllare lo stato del fusibile e sostituirlo se necessario. Per rimuovere il fusibile dal supporto, estrarre il coperchio del vano fusibili. Verificare se qualche fusibile è bruciato.

FRENI

Verificare se vi siano perdite di liquido freni dai giunti dei tubi o dal serbatoio del liquido freni. Azionare con decisione i freni per un minuto e verificare se vi sono perdite. In caso di perdite, rivolgersi a un concessionario autorizzato.

Provare i freni a bassa velocità dopo la partenza per assicurarsi che funzionino correttamente. Se i freni non garantiscono una prestazione di frenata adeguata, non utilizzare il TRATTORE, contattare un concessionario autorizzato.

Livello del liquido dei freni.

Controllare il livello del liquido dei freni osservando la finestrella del serbatoio dei freni anteriore.

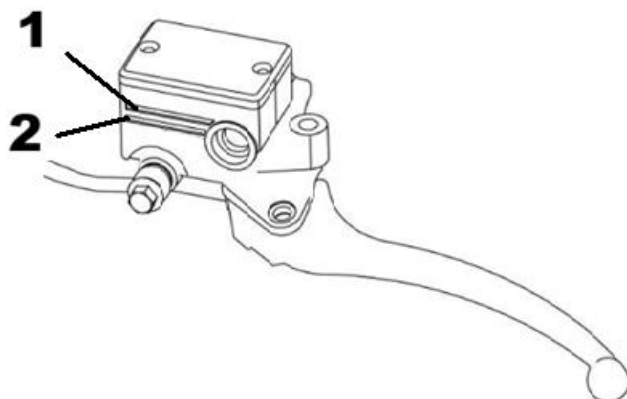

1 – livello alto di liquido

2 – livello basso di liquido

Verificare che il liquido si trovi tra la linea di limite superiore e quella inferiore del serbatoio del liquido dei freni posteriore. Se il livello del liquido dei freni scende al di sotto del livello minimo, aggiungere liquido dei freni DOT4 nel serbatoio, appena al di sotto del livello massimo.

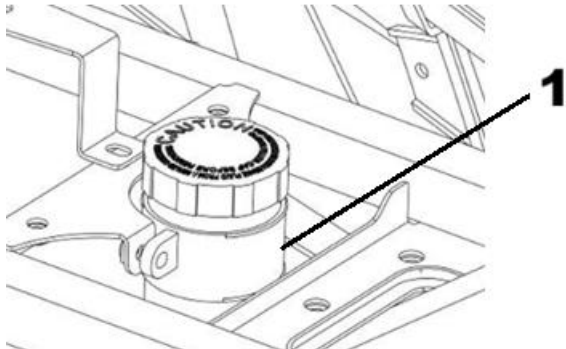

1 – liquido trasparente contenuto

Regolazione del pedale del freno

La corsa del pedale del freno è di 30 ~ 40 mm. Se la corsa è inferiore a 30 mm, regolare il perno del freno che collega il pedale del freno.

Ispezione dell'impianto frenante

Prima di mettersi alla guida, controllare sempre quanto segue:

- Livello del liquido dei freni
- Presenza di perdite di liquido nell'impianto frenante
- Usura delle pastiglie dei freni
- Pulizia dei freni

NOTA: La sostituzione del liquido dei freni, la manutenzione dell'impianto frenante e le riparazioni devono essere eseguite da un concessionario autorizzato.

REGOLAZIONE DELLE SOSPENSIONI

AVVERTENZA! La regolazione delle sospensioni potrebbe influire sulla manovrabilità del TRATTORE. Prenditi sempre il tempo necessario per familiarizzare con il comportamento del TRATTORE dopo aver effettuato qualsiasi regolazione delle sospensioni.

La regolazione delle sospensioni e il carico possono influire sulla manovrabilità e sul comfort del TRATTORE.

La scelta delle regolazioni delle sospensioni può variare in base al peso del conducente, alle preferenze personali, alla velocità di marcia e alle condizioni del terreno.

REGOLAZIONE DEL PRECARICO DELLE MOLLE

AVVERTENZA! La regolazione degli ammortizzatori sinistro e destro sulle sospensioni anteriori o posteriori deve essere sempre impostata sulla stessa posizione. Non regolare mai solo uno. La regolazione di un solo lato può causare una manovrabilità insufficiente e perdita di stabilità, con conseguente rischio di incidente.

Impostazioni dell'ammortizzatore:

Regolare il precarico delle molle ruotando la rotella di regolazione.

1. Verso la posizione 3 per accorciare le molle e ottenere una guida più rigida e adatta a condizioni difficili.
2. Verso la posizione 2 per allungare le molle e ottenere una guida più morbida e adatta a condizioni di terreno liscio.

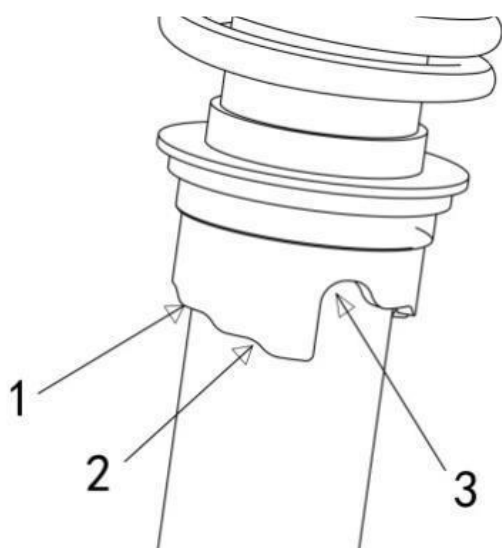

- 1 - Camma di regolazione
- 2 - Regolazione più rigida
- 3 - Regolazione più morbida

Assorbimento degli urti dell'airbag

Lo smorzamento in compressione controlla la reazione dell'ammortizzatore durante la guida.

POSIZIONE	IMPOSTAZIONE	RISULTATO SU GRANDI DISSEGNI
1	Morbido	Più morbido Smorzamento in compressione
2	Medio (di serie)	Smorzamento in compressione medio
3	Duro	Smorzamento in compressione più rigido

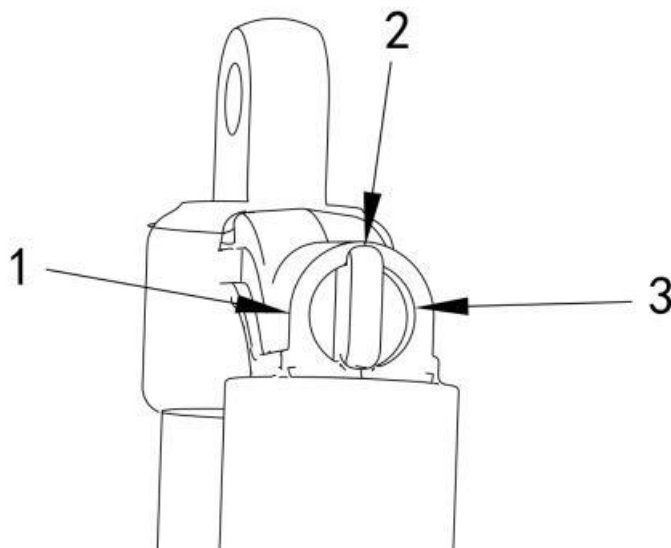

1 - posizione 1

2 - posizione 2

3 - posizione 3

Ruotare la manopola di regolazione in senso orario per aumentare l'azione di smorzamento dell'ammortizzatore (più rigido).

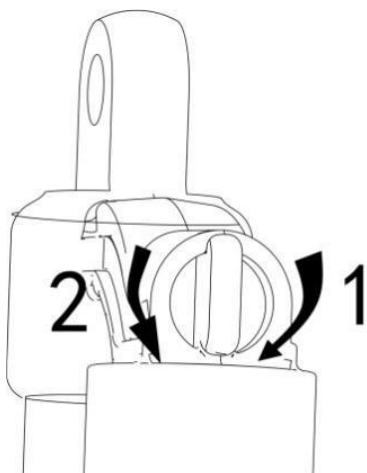

1 - Aumenta lo smorzamento (più rigido)

2 - Riduce lo smorzamento (più morbido)

Ruotare la manopola di regolazione in senso antiorario per ridurre l'azione di smorzamento dell'ammortizzatore (più morbido).

PULIZIA E ISPEZIONE DEL PARASCINTILLE DEL SILENZIATORE

ATTENZIONE! Lasciare raffreddare l'impianto di scarico prima di procedere con la pulizia e l'ispezione.

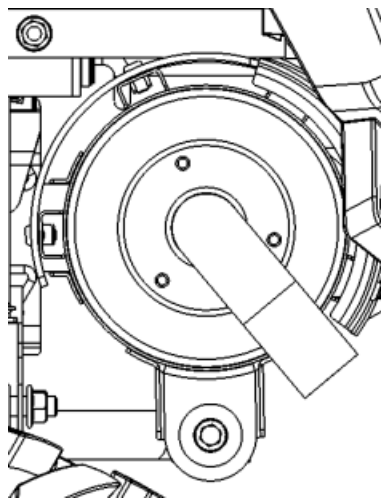

Rimuovere il terminale di scarico, la guarnizione (da smaltire) e il parascintille.

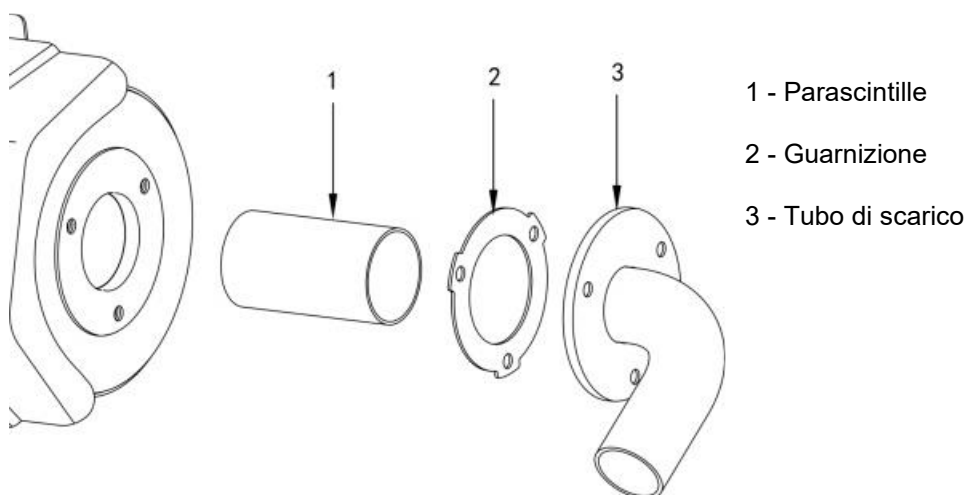

1. Rimuovere i depositi carboniosi dal parascintille utilizzando una spazzola.

NOTA: utilizzare una spazzola morbida e fare attenzione a non danneggiare la rete del parascintille.

ATTENZIONE: Indossare occhiali protettivi e guanti.

2. Controllare che la rete del parascintille non sia danneggiata. Sostituirla se necessario.

3. Ispezionare la camera del parascintille nel silenziatore. Pulire eventuali detriti se necessario.

NOTA: La sostituzione della rete dello spegnifiamma è necessaria solo se danneggiata

4. Installare una nuova guarnizione, il tubo di scarico e nuove viti di fissaggio.

5. Rimontare il terminale di scarico utilizzando nuove viti di fissaggio.

6. Serrare secondo le specifiche.

TABELLA DI MANUTENZIONE

Al fine di mantenere le migliori prestazioni e l'efficienza economica dei TRATTORI, sono riportati alcuni consigli sugli intervalli di manutenzione ordinaria necessaria. La manutenzione successiva è calcolata in km e ore.

Tuttavia, tenere presente che se il TRATTORE non viene utilizzato per un lungo periodo di tempo, è necessario seguire gli intervalli di manutenzione mensili.

Le voci contrassegnate da un asterisco devono essere eseguite da un concessionario in quanto richiedono attrezzi speciali e competenze tecniche.

In caso di condizioni stradali complesse, è necessario eseguire la manutenzione periodica del TRATTORE.

AVVERTENZA! Indica un potenziale pericolo che, se non evitato, potrebbe causare lesioni gravi o morte.

Se è necessario rimuovere un dispositivo di bloccaggio durante lo smontaggio/montaggio, sostituirlo sempre con uno nuovo.

La manutenzione è molto importante; se non si ha familiarità con le pratiche di manutenzione sicura e le procedure di regolazione, rivolgersi al proprio concessionario autorizzato.

VOCE	CONDIZIONI	CONDIZIONI Qualunque Si verifica per primo	INIZIALE			OGNI		
			mese	1	3	6	6	12
			Chilometri	320	1.200	2.400	2.400	4.800
			Ore	20	75	150	150	300
Valvole*	<ul style="list-style-type: none"> ● Controllare il gioco delle valvole. ● Regolare se necessario. 		○		○	○	○	
Sistema di raffreddamento	<ul style="list-style-type: none"> ● Controllare eventuali perdite di liquido di raffreddamento. ● Riparare se necessario. ● Sostituire il liquido di raffreddamento ogni 24 mesi. 		○	○	○	○	○	
Candela	<ul style="list-style-type: none"> ● Controllare lo stato. ● Regolare la distanza tra gli elettrodi e pulirle. ● Sostituirla ogni 24 mesi 		○	○	○	○	○	
Elementi filtranti dell'aria	<ul style="list-style-type: none"> ● Pulire. ● Sostituire ogni 24 mesi 	Ogni 20-40 ore (Più spesso in zone umide o polverose.)						
Sistema di sfiato del basamento*	<ul style="list-style-type: none"> ● Controllare che il tubo di sfiato non presenti crepe o danni. ● Sostituirlo se necessario. 				○	○	○	
Sistema di scarico*	<ul style="list-style-type: none"> ● Verificare che non vi siano perdite. ● Serrare se necessario. ● Sostituire le guarnizioni se necessario. 				○	○	○	
Tubo del carburante*	<ul style="list-style-type: none"> ● Controllare che il tubo del carburante non presenti crepe o danni. ● Sostituire il tubo del carburante ogni 48 mesi ● Sostituire il filtro del carburante ogni 24 mesi 				○	○	○	

Olio motore	<ul style="list-style-type: none"> ● Sostituire (controllare il livello dell'olio ogni mese) . 	<input type="radio"/>		<input type="radio"/>	<input type="radio"/>	<input type="radio"/>
Filtro dell'olio motore	<ul style="list-style-type: none"> ● Sostituire 	<input type="radio"/>		<input type="radio"/>		<input type="radio"/>
Olio del differenziale e del cambio	<ul style="list-style-type: none"> ● Controllare il livello dell'olio/eventuali perdite. ● Sostituire ogni 24 mesi. 	<input type="radio"/>				<input type="radio"/>
Freni*	<ul style="list-style-type: none"> ● Controllare il funzionamento/l'usura delle pastiglie dei freni/la presenza di perdite di liquido. ● Il livello del liquido dei freni deve essere superiore al minimo. ● Se necessario, correggere. Sostituire le pastiglie/il disco se usurati al limite. 	<input type="radio"/>	<input type="radio"/>	<input type="radio"/>	<input type="radio"/>	<input type="radio"/>
Leva dell'acceleratore*	<ul style="list-style-type: none"> ●Controllare il funzionamento e il gioco. 	<input type="radio"/>	<input type="radio"/>	<input type="radio"/>	<input type="radio"/>	<input type="radio"/>
Ruote*	<ul style="list-style-type: none"> ●Controllare l'equilibratura, eventuali danni e l'eccentricità ●Riparare se necessario. 	<input type="radio"/>		<input type="radio"/>	<input type="radio"/>	<input type="radio"/>
Cuscinetti delle ruote*	<ul style="list-style-type: none"> ●Controllare che i gruppi cuscinetti non presentino allentamenti o danni. ●Sostituire in caso di danneggiamento. 	<input type="radio"/>		<input type="radio"/>	<input type="radio"/>	<input type="radio"/>
Anteriore e posteriore Sospensioni*	<ul style="list-style-type: none"> ●Controllare il funzionamento e verificare che non vi siano perdite. ●Se necessario, regolare. 			<input type="radio"/>		<input type="radio"/>
Sistema di sterzo*	<ul style="list-style-type: none"> ●Controllare il funzionamento e verificare che non vi siano parti allentate ●Sostituire in caso di danni. ●Controllare il convergenza/Regolare se necessario. 	<input type="radio"/>	<input type="radio"/>	<input type="radio"/>	<input type="radio"/>	<input type="radio"/>
Perni del snodo posteriore e bracci della sospensione*	<ul style="list-style-type: none"> ●Lubrificare con grasso a base di sapone di litio. 			<input type="radio"/>	<input type="radio"/>	<input type="radio"/>
Giunto universale dell'albero di trasmissione*	<ul style="list-style-type: none"> ●Lubrificare con grasso a base di sapone di litio. 			<input type="radio"/>	<input type="radio"/>	<input type="radio"/>
Supporto motore*	<ul style="list-style-type: none"> ●Verificare la presenza di crepe o danni. ●Controllare il serraggio corretto dei bulloni. 			<input type="radio"/>	<input type="radio"/>	<input type="radio"/>
Assale anteriore e posteriore	<ul style="list-style-type: none"> ●Controllare il funzionamento. ●Sostituire in caso di danni. 	<input type="radio"/>				<input type="radio"/>
Boccole dello stabilizzatore*	<ul style="list-style-type: none"> ●Controllare la presenza di crepe o danni. 			<input type="radio"/>	<input type="radio"/>	<input type="radio"/>
Raccordi e dispositivi di fissaggio*	<ul style="list-style-type: none"> ●Controllare tutti i raccordi e gli elementi di fissaggio del telaio. ●Se necessario, correggere. 	<input type="radio"/>	<input type="radio"/>	<input type="radio"/>	<input type="radio"/>	<input type="radio"/>

Batteria	●Controllare e pulire il collegamento terminale	<input type="radio"/>	<input type="radio"/>	<input type="radio"/>	<input type="radio"/>	<input type="radio"/>
Luci e indicatori di direzione	●Funzionamento	<input type="radio"/>	<input type="radio"/>	<input type="radio"/>	<input type="radio"/>	<input type="radio"/>

PROGRAMMA DI MANUTENZIONE

La manutenzione è fondamentale per garantire che il TRATTORE funzioni in condizioni di sicurezza.

Il TRATTORE deve essere sottoposto a manutenzione secondo il programma di manutenzione.

La corretta manutenzione è responsabilità del proprietario. Una richiesta di intervento in garanzia potrebbe essere respinta se, tra le altre cose, il proprietario o l'operatore ha causato il problema a causa di manutenzione o uso improprio.

Eseguire controlli periodici e seguire il programma di manutenzione. Il programma di manutenzione non esclude l'ispezione pre-marcia.

LINEE GUIDA PER LA MANUTENZIONE DEL FILTRO DELL'ARIA

La manutenzione del filtro dell'aria deve essere adattata alle condizioni di guida.

La frequenza di manutenzione del filtro dell'aria deve essere aumentata quando si guida su neve, sabbia asciutta, terra, ghiaia o in condizioni simili che presentano un'elevata dispersione di polvere o particelle.

La guida in gruppo in queste condizioni richiederà un ulteriore aumento della frequenza di manutenzione del filtro dell'aria.

NOTA: Per tali condizioni sono disponibili filtri ausiliari e prefiltri. Per ulteriori dettagli, contattare un concessionario autorizzato.

AVVERTENZA! La mancata corretta manutenzione del TRATTORE secondo il programma e le procedure di manutenzione può renderne pericoloso l'uso.

IMPIEGHI GRAVOSI

Se il TRATTORE viene utilizzato nelle seguenti condizioni, fare riferimento alla sezione "Impiego gravoso" del programma di manutenzione.

- Traino ripetuto di carichi superiori al 75% della capacità massima.
- L'aumento del carico di lavoro applicato al sistema di trasmissione accelera l'usura dei differenziali, del cambio/trasmissione e dell'olio motore. Ciò riduce la durata dei componenti interni se non vengono sostituiti più frequentemente.
- Guida a velocità eccessive per periodi di tempo prolungati.

Un utilizzo più intenso rispetto a quello medio per scopi utilitari o commerciali richiede una sostituzione più frequente dei fluidi e dei componenti soggetti a usura rispetto all'uso su sentieri, a scopo ricreativo o per scopi utilitari occasionali.

CONDIZIONI DI FREDDO ESTREMO

Un motore che viene utilizzato frequentemente a una temperatura ambiente pari o inferiore a -25 °C richiederà un aumento della frequenza degli interventi di assistenza e manutenzione.

Qualsiasi motore a combustione utilizzato a queste basse temperature ambientali accumulerà una maggiore quantità di condensa ad ogni avvio/riscaldamento.

Poiché il motore non raggiunge le temperature di esercizio per lunghi periodi di tempo, l'olio inizia a essere fortemente diluito con acqua e residui di gas (maggiore contenuto d'acqua).

Un motore deve raggiungere la temperatura di esercizio per poter far evaporare la condensa dall'olio.

Se l'utilizzo quotidiano (ciclo di guida di lavoro o di svago) è simile a quelli menzionati di seguito, raccomandiamo vivamente di cambiare l'olio almeno una volta al mese.

Parametri per un aumento della frequenza di manutenzione e revisione:

- Motore che non raggiunge la corretta temperatura di esercizio durante il normale utilizzo quotidiano
- Avviamenti e arresti multipli senza raggiungere la temperatura di esercizio
- Brevi periodi di funzionamento al minimo
- Ciclo di guida a bassi regimi su brevi distanze senza raggiungere la temperatura di esercizio.

NOTA: Si raccomanda vivamente l'installazione di uno scaldamotore per aiutare a riscaldare i liquidi; ciò contribuirà anche a prolungare la durata dell'olio.

PER L'USO SU FANGO/ACQUA

Il TRATTORE, che viaggia nel fango e attraversa spesso terreni acquitrinosi, richiede una manutenzione e ispezioni più frequenti per garantire che i detriti non si siano infiltrati nei componenti meccanici.

Se si guida regolarmente nel fango o nell'acqua, fare riferimento alla sezione Fango/Acqua del programma di manutenzione.

Dopo ogni viaggio, assicurarsi di eseguire la **cura post-operativa per ambienti con fango/acqua**.

MANUTENZIONE POST-UTILIZZO IN AMBIENTI FANGOSI O ACQUATICI

- Sciacquare il TRATTORE e i suoi componenti con acqua dolce.
- Pulire i filtri dell'aria del CVT.
- Svuotare il vano CVT e pulirlo se si riscontra la presenza di acqua o fango.
- Ispezionare e pulire i filtri dell'aria del motore e l'alloggiamento dei filtri dell'aria del motore.
- Pulire il radiatore.
- Controllare visivamente se c'è acqua nei tubi di sfiato (serbatoio carburante, cambio, differenziale anteriore e trasmissione finale posteriore). Se c'è acqua, portare il TRATTORE dal concessionario autorizzato più vicino per far controllare e riparare i componenti principali legati agli sfiati.
- Pulire gli ammortizzatori anteriori e posteriori per evitare che la guarnizione si danneggi a causa di polvere o sporcizia.
- Pulire i soffietti dell'albero di trasmissione e i giunti o i manicotti dell'albero di trasmissione.

SISTEMA DI CONTROLLO DELLE EMISSIONI DI SCARICO

Non modificare il motore, i componenti di aspirazione o di scarico, poiché ciò potrebbe compromettere la conformità ai requisiti relativi al livello di rumorosità.

Le emissioni di scarico sono controllate dalla progettazione del motore. Un sistema di iniezione elettronica del carburante (EFI) controlla l'erogazione del carburante. Il motore e i componenti EFI sono regolati in fabbrica per garantire prestazioni ottimali e non sono regolabili.

PROGRAMMA DI MANUTENZIONE

Assicurarsi di eseguire una corretta manutenzione agli intervalli raccomandati come indicato nelle tabelle.

Gli intervalli riportati nella tabella di manutenzione si basano su 3 fattori:

- Tempo di calendario
- Ore di funzionamento del TRATTORE
- Chilometraggio

Prendi in considerazione il primo che si verifica per determinare la soglia di manutenzione.

Le vostre abitudini di guida determinano i fattori da rispettare.

Ad esempio:

- Chi utilizza il TRATTORE poche volte durante l'anno seguirà molto probabilmente gli **anni solari** per determinare l'intervallo di manutenzione.
- Chi utilizza il TRATTORE quotidianamente o settimanalmente per lunghi periodi di tempo seguirà molto probabilmente le **ore di funzionamento del TRATTORE** per determinare l'intervallo di manutenzione.
- Chi utilizza il TRATTORE 1-2 giorni alla settimana per lavori leggeri seguirà molto probabilmente il **contachilometri** per determinare l'intervallo di manutenzione.

IMPORTANTE: Le tabelle seguenti mostrano il programma di manutenzione appropriato per i primi 3 anni. Per gli anni successivi, ripetere lo stesso schema in modo alternato.

Panoramica della manutenzione ordinaria			
Anni solari	Ore di funzionamento del TRATTORE	Contachilometri	Interventi per uso regolare
1	200	3000	A
2	400	6000	A e B
3	600	9000	B

Manutenzione in condizioni estreme e in presenza di fango/acqua - Panoramica			
Anni solari	Ore TRATTORE	Contachilometri	Azioni per impieghi gravosi e fango/acqua
0,5	100	1500 km	A+
1	200	3000 km	A+ e A
1,5	300	45.000 km	A+
2	400	6000 km	A+ e A e B
2,5	500	7500 km	A+
3	600	9000 km	A+ e A

IMPIEGO NORMALE	A	B
A = Regolare C = Pulizia I = Ispezionare L = Lubrificare R = Sostituire T = Serrare	Ogni anno o 200 ore oppure 3000 km	Ogni 2 anni oppure 400 ore oppure 6000 km
Alimentazione aria e carburante		
Filtro aria motore	I,C	
Filtro di sfiato serbatoio carburante	R	
Prefiltro di sfiato del canister (modelli CARB ed EVAP)		R
Componenti del carburante (tappo del serbatoio, tubi flessibili, fascette e fissaggio del serbatoio) e funzionamento*		I
Pressione della pompa carburante		I
Carrozzeria e telaio		
Elementi di fissaggio della gabbia	T	
Motore e raffreddamento		
Olio motore e filtro	R	
Gioco valvole	A (motore bicilindrico a V)	A (motore monocilindrico)
Livello e concentrazione del liquido di raffreddamento	I,A	
Liquido di raffreddamento	R *ogni 5 anni o 12.000 km	
Candele		R
Scarico ed emissioni		
Componenti dello scarico (guarnizioni, tubi e marmitta) e funzionamento*	I,C	
Detriti intorno al tubo di scarico e alla zona del silenziatore	C	
Filtro antiscintille	C	
Servizio normale		
A = Regolare C = Pulizia I = Ispezionare L = Lubrificare R = Sostituire T = Serrare	Ogni anno o 200 ore o 3000 km	Ogni 2 anni o 400 ore o 6000 km
Freno		
Componenti e funzionamento dei freni*	I,C	
Liquido freni	R Ogni 2 anni	
Trasmissione		
Olio del cambio	Sostituire dopo i primi 3000 km e a 6000 km, poi seguire il programma regolare	
Olio del cambio	I	R
Componenti e funzionamento della trasmissione*	I	
Olio del differenziale anteriore	I	R
Olio trasmissione finale posteriore (Motore monocilindrico)	I	R
Trasmissione a variazione continua (CVT)		
Componenti e funzionamento del CVT*	I, C, L	
Impianto elettrico		
Vari comandi, interruttori, spie, aggiornamenti dei moduli, codici di errore, stato della batteria*	I	
Sensore di velocità del TRATTORE (VSS)		C
Sterzo		
Componenti dello sterzo e funzionamento*	I	
Sospensioni		
Componenti e funzionamento delle sospensioni*	I, L, T	

*Per un elenco completo delle operazioni di manutenzione da eseguire, rivolgersi al concessionario locale.

IMPIEGO INTENSIVO	A+	A	B
A = Regolare C = Pulire I = Ispezionare L = Lubrificare R = Sostituire T = Serrare	Ogni 6 mesi oppure 100 ore oppure 1500 km	Ogni anno o 200 ore oppure 3000 km	Ogni 2 anni o 400 ore oppure 6000 km
Alimentazione aria e carburante			
Filtro aria motore	I,C	R	
Filtro di sfiato serbatoio carburante		R	
Prefiltro di sfiato del canister (modelli CARB ed EVAP)			R
Componenti del sistema di alimentazione (tappo del serbatoio, tubi flessibili, fascette e fissaggio del serbatoio) e funzionamento*			I
Pressione della pompa carburante			I
Carrozzeria e telaio			
Elementi di fissaggio della gabbia		T	
Motore e raffreddamento			
Olio motore e filtro	R		
Gioco delle valvole			A
Livello e concentrazione del liquido di raffreddamento		I,A	
Liquido di raffreddamento	R *ogni 5 anni o 12.000 km		
Candele			R
Scarico ed emissioni			
Componenti dello scarico (guarnizioni, tubi e marmitta) e funzionamento*		I,C	
Detriti intorno al tubo di scarico e alla zona del silenziatore	C		
Filtro antiscintille	C		
Freno			
Componenti e funzionamento dei freni*		I,C	
Liquido freni		R Ogni 2 anni	
Trasmissione			
Olio del cambio	Sostituire ai primi 1500 km e a 3000 km, poi seguire il programma regolare		
Olio del cambio		R	
Componenti e funzionamento della trasmissione*		I	
Olio del differenziale anteriore		R	
Olio trasmissione finale posteriore		R	
Trasmissione a variazione continua (CVT)			
Componenti e funzionamento del CVT*		I, C, L	
Impianto elettrico			
Vari comandi, interruttori, spie, aggiornamenti dei moduli, codici di errore, stato della batteria*		I	
Sensore di velocità del TRATTORE (VSS)			C
Sterzo			
Componenti e funzionamento dello sterzo*		I	
Sospensioni			
Componenti e funzionamento	I,L	T	

delle sospensioni*			
*Per un elenco completo delle operazioni di manutenzione da eseguire, rivolgersi al concessionario locale.			
FANGO / ACQUA	A+	A	B
A = Regolare C = Pulire I = Ispezionare L = Lubrificare R = Sostituire T = Serrare	Ogni 6 mesi oppure 100 ore oppure 1500 km	Ogni anno o 200 ore oppure 3000 km	Ogni 2 anni oppure 400 ore oppure 6000 km
Alimentazione aria e carburante			
Filtro aria motore		I,C	
Filtro di sfiato serbatoio carburante		R	
Prefiltro di sfiato del canister (modelli CARB ed EVAP)			R
Componenti del carburante (tappo serbatoio, tubi flessibili, fascette e fissaggio serbatoio) e funzionamento*			I
Pressione della pompa carburante			I
Carrozzeria e telaio			
Elementi di fissaggio della gabbia		T	
Motore e raffreddamento			
Olio motore e filtro	I	R	
Gioco valvole			A
Livello e concentrazione del liquido di raffreddamento		I,A	
Liquido di raffreddamento	R *ogni 5 anni o 12.000 km		
Candele			R
Scarico ed emissioni			
Componenti dello scarico (guarnizioni, tubi e marmitta) e funzionamento*	I,C		
Detriti intorno al tubo di scarico e alla zona del silenziatore	C		
Filtro antiscintille	C		
Freno			
Componenti e funzionamento dei freni*	I,C		
Liquido freni		R Ogni 2 anni	
Trasmissione			
Olio del cambio	Sostituire ai primi 1500 km e a 3000 km, poi seguire il programma regolare		
Olio del cambio	I		R
Componenti e funzionamento della trasmissione*	I		
Olio del differenziale anteriore	I		R
Olio trasmissione finale posteriore	I		R
Trasmissione a variazione continua (CVT)			
Componenti e funzionamento del CVT*		I, C, L	
Impianto elettrico			
Vari comandi, interruttori, spie, aggiornamenti dei moduli, codici di errore, stato della batteria*		I	
Sensore di velocità del TRATTORE (VSS)			C
Sterzo			

Componenti e funzionamento dello sterzo*	I		
Sospensioni			
Componenti e funzionamento delle sospensioni*	I,L	T	
*Per un elenco completo delle operazioni di manutenzione da eseguire, rivolgersi al concessionario locale.			

RISOLUZIONE DEI PROBLEMI

SINTOMO: Il motore non gira	
CAUSE POSSIBILI	COSA FARE
1. L'interruttore di accensione è in posizione OFF.	Portare l'interruttore in posizione ON.
2. Fusibile bruciato.	Controllare lo stato del fusibile principale.
3. Batteria scarica o collegamenti allentati.	Controllare il fusibile del sistema di ricarica. Controllare lo stato dei collegamenti e dei terminali. Far controllare la batteria. Rivolgersi a un concessionario autorizzato.

SINTOMO: Il motore gira ma non si avvia	
CAUSE POSSIBILI	COSA FARE
1. Fusibile bruciato.	Controllare lo stato del fusibile principale.
2. Assenza di carburante al motore (candela asciutta una volta rimossa).	Controllare il livello del serbatoio: ruotare la valvola del carburante su ON (provare anche su RES). Potrebbe essersi verificato un guasto alla pompa del carburante. Rivolgersi a un concessionario autorizzato.
3. Candela/accensione (assenza di scintilla).	Controllare lo stato del fusibile principale. Rimuovere la candela, quindi ricollegarla alla bobina di accensione. Verificare che l'interruttore di accensione e/o l'interruttore di arresto del motore siano in posizione ON. Avviare il motore con la candela collegata a massa sul motore, lontano dal foro della candela. Se non si verifica alcuna scintilla, sostituire la candela. Se il problema persiste, contattare un concessionario autorizzato.

SINTOMO: Il motore manca di accelerazione o potenza	
CAUSE POSSIBILI	COSA FARE
1. Candela sporca o danneggiata.	Sostituire la candela con una nuova.
2. Mancanza di carburante al motore.	Rabboccare il carburante.

3. Il motore si surriscalda.	Controllare la sezione SOVRACALO DEL MOTORE nelle PROCEDURE . Se il surriscaldamento persiste, contattare un concessionario autorizzato.
4. Filtro aria/scatola ostruiti o sporchi.	Controllare il filtro dell'aria e pulirlo se necessario. Controllare la presenza di depositi nello scarico del filtro dell'aria. Controllare la posizione del tubo di aspirazione dell'aria.
5. CVT sporco o usurato.	Rivolgersi a un concessionario autorizzato.

SINTOMO: La leva del cambio è difficile da muovere

CAUSE POSSIBILI	COSA FARE
1. Gli ingranaggi della trasmissione si trovano in una posizione che impedisce il funzionamento della leva del cambio.	Fai oscillare il TRATTORE avanti e indietro per spostare gli ingranaggi nella trasmissione e consentire l'azionamento della leva del cambio.
2. CVT sporco o usurato.	Rivolgersi a un concessionario autorizzato.

SINTOMO: Il numero di giri aumenta ma il TRATTORE non si muove

CAUSE POSSIBILI	COSA FARE
1. Il cambio è in posizione P o N.	Selezionare la posizione H o L.
2. Il CVT è difettoso	Rivolgersi a un concessionario autorizzato.
3. Presenza di acqua nell'alloggiamento del CVT.	Rivolgersi a un concessionario autorizzato.

SINTOMO: Ritorno di fiamma del motore

CAUSE POSSIBILI	COSA FARE
1. Perdita nell'impianto di scarico.	Rivolgersi a un concessionario autorizzato.
2. La fasatura dell'accensione è errata o si è verificato un guasto all'impianto di accensione.	Rivolgersi a un concessionario autorizzato.

SINTOMO: IL TRATTORE non raggiunge la velocità massima

CAUSE POSSIBILI	COSA FARE
1. Motore.	Vedere "IL MOTORE MANCA DI ACCELERAZIONE O POTENZA".
2. Filtro aria/scatola ostruiti o sporchi.	Controllare il filtro dell'aria e pulirlo se necessario. Controllare la presenza di depositi nello scarico del filtro dell'aria. Controllare la posizione del tubo di aspirazione dell'aria.
3. CVT sporco o usurato.	Rivolgersi a un concessionario autorizzato.

SINTOMO: Accensioni irregolari del motore

CAUSE POSSIBILI	COSA FARE
1. Candela sporca/danneggiata/usurata	Pulire/verificare la candela e il grado termico.
2. Acqua nel carburante.	Svuotare l'impianto di alimentazione e riempirlo con carburante nuovo.

CODICI DI ERRORE

Un codice di errore indica che il sistema di autodiagnostica ha rilevato un'anomalia o un malfunzionamento.

Letture del codice di errore: rimuovere il coperchio superiore del cofano motore e individuare il connettore del cablaggio del tester di diagnosi dei guasti accanto alla centralina (ECU).

Scollegare il dispositivo di protezione, collegare il tester di diagnosi guasti tramite un cavo dati speciale.

Accendere il tester di diagnosi guasti e leggere il codice di errore.

CODICE DI ERRORE

P0107	Circuito MAP a bassa tensione o aperto
P0108	Circuito MAP alta tensione
P0112	Circuito IAT: tensione bassa
P0113	Circuito IAT: tensione alta o circuito aperto
P0117	Circuito sensore temperatura liquido di raffreddamento/olio: tensione bassa
P0118	Circuito sensore temperatura liquido di raffreddamento/olio: alta tensione o circuito aperto
P0122	Circuito TPS: tensione bassa o circuito aperto
P0123	Circuito TPS: alta tensione
P0131	Circuito O2S 1: tensione bassa
P0132	Circuito O2S 1 alta tensione
P0032	Circuito riscaldatore O2S: tensione alta
P0031	Circuito riscaldatore O2S Tensione bassa
P0201	Malfunzionamento circuito iniettore 1
P0202	Malfunzionamento circuito iniettore 2
P0230	Circuito bobina FPR a bassa tensione o aperto
P0232	Alta tensione nel circuito della bobina FPR
P0336	Segnale rumoroso del sensore CKP
P0337	Assenza di segnale sensore CKP
P0351	Malfunzionamento bobina di accensione cilindro 1
P0352	Malfunzionamento bobina di accensione cilindro 2
P0505	Errore controllo velocità minimo
P0562	Tensione di sistema bassa
P0563	Tensione di sistema elevata
P0650	Malfunzionamento del circuito MIL
P1693	Tensione bassa circuito tachimetro
P1694	Tensione alta nel circuito del tachimetro
P0137	Tensione bassa circuito O2S 2
P0138	Circuito O2S 2: tensione alta
P0038	Alta tensione circuito 2 riscaldatore O2S
P0037	Circuito 2 riscaldatore O2S - Bassa tensione
P0500	VSS nessun segnale
P0850	Errore interruttore di parcheggio/folle
P0445	CCP in cortocircuito verso alto
P0444	CCP in corto verso basso/aperto

GARANZIA

ANTHER EUROPE offre una GARANZIA LIMITATA DI DUE ANNI su tutti i componenti del TRATTORE contro difetti di materiale o di fabbricazione.

La presente garanzia copre i costi dei ricambi e della manodopera per la riparazione o la sostituzione delle parti difettose e ha inizio dalla data di acquisto da parte dell'acquirente al dettaglio originale. La durata della presente garanzia può variare a seconda della regione internazionale in base alle leggi e alle normative locali.

REGISTRAZIONE

Al momento della vendita, il Modulo di registrazione della garanzia deve essere compilato dal vostro concessionario e inviato ad ANOTHER EUROPE entro dieci giorni dall'acquisto. Al ricevimento di tale registrazione, ANOTHER EUROPE provvederà a registrare la garanzia. Non verrà inviata alcuna conferma di registrazione all'acquirente, poiché la copia del Modulo di registrazione della garanzia costituirà la prova della copertura garantita. Se non avete firmato l'originale della registrazione e non avete ricevuto la copia per il cliente, vi preghiamo di contattare immediatamente il vostro concessionario. **NON SARÀ CONSENTITA ALCUNA COPERTURA DI GARANZIA A MENO CHE IL TRATTORE NON SIA REGISTRATO PRESSO ANOTHER EUROPE.** La preparazione iniziale e la messa a punto del TRATTORE da parte del rivenditore sono molto importanti per garantire un funzionamento senza problemi.

RESPONSABILITÀ DEL PROPRIETARIO IN MATERIA DI GARANZIA

In qualità di proprietario del TRATTORE, siete responsabili dell'esecuzione della manutenzione richiesta elencata nel manuale d'uso. ANOTHER EUROPE raccomanda di far eseguire tutta la manutenzione programmata.

È responsabilità del proprietario portare il TRATTORE presso un concessionario ANOTHER EUROPE non appena si presenta un problema. Le riparazioni in garanzia dovrebbero essere completate in un lasso di tempo ragionevole, non superiore a 30 giorni.

In qualità di proprietario del TRATTORE, è necessario essere consapevoli che ANOTHER EUROPE può negare la copertura in garanzia se il TRATTORE o una sua parte si è guastata a causa di uso improprio, negligenza, manutenzione inadeguata o modifiche non approvate.

Se si utilizza il TRATTORE in qualsiasi tipo di evento competitivo autorizzato, la presente garanzia decade immediatamente e completamente.

In caso di domande relative ai diritti e alle responsabilità previsti dalla garanzia, contattare ANOTHER EUROPE

I. Copertura.

I difetti coperti dalla garanzia saranno riparati durante il normale orario di lavoro presso qualsiasi concessionario autorizzato ANOTHER EUROPE situato in EUROPA.

II. Rappresentanza.

Qualsiasi parte o parti sostituite in base alla presente garanzia diventeranno di proprietà di ANOTHER EUROPE.

II. Limitazioni La presente Garanzia del Sistema di Controllo delle Emissioni non copre quanto segue:

A. Riparazione o sostituzione a seguito di:

- (1) incidente,
- (2) uso improprio,
- (3) riparazioni eseguite in modo improprio o sostituzioni installate in modo improprio,
- (4) l'uso di parti di ricambio o accessori non conformi alle specifiche di ANOTHER EUROPE che compromettono le prestazioni e/o
- (5) l'utilizzo in gare competitive o eventi correlati.

B. Ispezioni, sostituzione di parti e altri servizi e regolazioni necessari per la manutenzione richiesta.

C. Qualsiasi TRATTORE dotato di contachilometri o contaore il cui chilometraggio o lettura del contaore sia stato alterato in modo tale da non consentire la facile determinazione del chilometraggio effettivo.

III. Responsabilità limitata

A. La responsabilità di ANOTHER EUROPE ai sensi della presente garanzia relativa al sistema di controllo delle emissioni è limitata esclusivamente alla riparazione dei difetti di materiale o di fabbricazione da parte di un rivenditore autorizzato ANOTHER EUROPE presso la propria sede durante il normale orario di lavoro. La presente garanzia non copre i disagi o la perdita di utilizzo del TRATTORE né il trasporto del TRATTORE da o verso il concessionario ANOTHER EUROPE. ANOTHER EUROPE non sarà responsabile per eventuali altre spese, perdite o danni, siano essi diretti, incidentali, consequenziali o esemplari, derivanti dalla vendita, dall'uso o dall'impossibilità di utilizzare il TRATTORE per qualsiasi scopo.

B. Non viene fornita alcuna garanzia esplicita sul sistema di controllo delle emissioni, salvo quanto specificatamente indicato nel presente documento. Qualsiasi garanzia sul sistema di controllo delle emissioni implicita per legge, inclusa qualsiasi garanzia di commerciabilità o idoneità per uno scopo particolare, è limitata ai termini di garanzia espliciti sul sistema di controllo delle emissioni indicati nella presente garanzia. Le precedenti dichiarazioni di garanzia sono esclusive e in linea con tutti gli altri rimedi.

C. Nessun concessionario è autorizzato a modificare la presente Garanzia limitata sul sistema di controllo delle emissioni di ANOTHER EUROPE.

IV. Diritti legali. La presente garanzia conferisce all'utente diritti legali specifici; l'utente potrebbe inoltre godere di altri diritti che variano da paese a paese.

V. Informazioni aggiuntive. Qualsiasi parte di ricambio equivalente in termini di prestazioni e durata può essere utilizzata per l'esecuzione di qualsiasi intervento di manutenzione o riparazione. Tuttavia, ANOTHER EUROPE non è responsabile per tali parti. Il proprietario è responsabile dell'esecuzione di tutta la manutenzione richiesta. Tale manutenzione può essere eseguita presso un'officina o da qualsiasi persona. Il periodo di garanzia decorre dalla data di consegna della motocicletta all'acquirente finale.

SPECIFICHE TECNICHE

Dimensioni	Variante 650	Variante 800	Variante 1000
Lunghezza (mm)	2450		
Larghezza (mm)	1246		
Interasse (mm)	1500		
Altezza da terra (mm)	255 mm con pneumatici da 26", 265 mm con pneumatici da 27"		
Peso a vuoto (kg)	462-470 kg (a seconda degli pneumatici)	462-470 kg (a seconda degli pneumatici)	474-482 kg (a seconda degli pneumatici)
Motore			
Cilindrata (cc)	650 cc	800 cc	976 cc
Numero di cilindri	2		
Ciclo	Quattro tempi		
Raffreddamento	Ad acqua		
Numero di valvole	4 per cilindro		
Potenza massima (kW)	33,6 kW	36 kW	48 kW
Corsa del pistone (mm)	61,5 mm	61,5 mm	75 mm
Diametro del cilindro (mm)	82 mm	91 mm	91 mm
Rapporto di compressione	10,3±0,5:1	10,3±0,5:1	10,5±0,5:1
Tipo di carburante	Benzina E5 E10, min. 92 ottani		
Lubrificazione	Olio con pompa interna		
Accensione	Elettrica		
Sistema di alimentazione	Iniezione elettronica EFI		
Unità di controllo	Elettronica		
Candela	DCPR7E / NGK	DCPR7E / NGK	CPR8EA-9
Capacità olio motore (mL) / Tipo di olio	2200 mL / SAE 10W 40SJ		
TRASMISSIONE			
Variatore	CVT (trasmissione a variazione continua)		
Materiale della cinghia / Larghezza (mm)	Gomma / 30 mm		
Marce	L (Lenta), H (Veloce), N (Folle), R (Retro), P (Parcheggio)		
Capacità liquido cambio (mL) / Tipo di liquido	420 mL / (GL-5 75W140)		
RUOTE			
Pneumatico anteriore	26x9-14 / 27x9-14		
Pneumatico posteriore	26x11-14 / 27x11-14		
Pneumatico anteriore (versione ABS)	26x9-14	26x9-14	27x9-14
Pneumatico posteriore (versione ABS)	26x11-14	26x11-14	27x11-14
Cerchio anteriore	14x7		
Cerchio posteriore	14x8		
Pressione pneumatico anteriore (bar)	0,45 bar		
Pressione pneumatico posteriore (bar)	0,45 bar		
CAPACITÀ DI TRAINO E CARICHI			
Massa massima totale a pieno carico del TRATTORE (kg)	661 kg		
Capacità di traino massima non frenata (kg)	1025 kg		
Carico massimo sul portapacchi anteriore (kg)	30 kg		
Carico massimo sul portapacchi posteriore (kg)	60 kg		
Carico verticale massimo sul gancio di traino (kg)	45 kg		
Carico massimo	2 persone		
Freni			
Anteriori	Dischi idraulici		
Posteriore	Dischi idraulici		
Pinze dei freni	Olio		
Sospensioni			
Anteriore / Posteriore	Indipendente a braccio A / Indipendente a braccio A		
Molle	Molle elicoidali e ammortizzatori a olio		



ANTHER EUROPE S.R.L.

Viale Lombardia 6, 20843 Verano Brianza (MB)

C.F. e P.IVA 14368160967

info@anthereurope.com

